

INSTRUCTION MANUAL
MANUEL D'INSTRUCTION
MANUAL DE INSTRUCCIONES



Cordless Upright Cleaner

Aspiro-brosseur sans fil

Limpiador Vertical Inalámbrico

DVC560

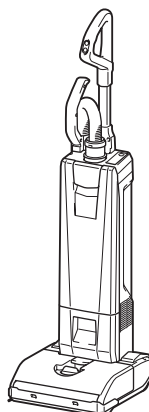

IMPORTANT: Read Before Using.

IMPORTANT : Lire avant usage.

IMPORTANTE: Lea antes de usar.

SPECIFICATIONS

Model:	DVC560
Maximum air volume *	1.9 m ³ /min (67 cu.ft/min)
Vacuum *	12 kPa
Capacity	5 L (1.32 gal.)
Dimensions (L x W x H)	326 mm x 318 mm x 1,146 mm (12-7/8" x 12-1/2" x 45-1/8")
Rated voltage	D.C. 36 V
Net weight	8.3 - 9.0 kg (18.3 - 19.8 lbs)

- * The value is measured by our original method.
- Due to our continuing program of research and development, the specifications herein are subject to change without notice.
- Specifications and battery cartridge may differ from country to country.
- The weight includes accessories (round brush, corner nozzle) and battery cartridge(s). The lightest and heaviest combination weight of the appliance and battery cartridge(s) are shown in the table.

Applicable battery cartridge and charger

Battery cartridge	BL1815N / BL1820B / BL1830 / BL1830B / BL1840B / BL1850B / BL1860B
Charger	DC18RC / DC18RD / DC18RE / DC18SD / DC18SE / DC18SF / DC18SH

- Some of the battery cartridges and chargers listed above may not be available depending on your region of residence.

⚠WARNING: Only use the battery cartridges and chargers listed above. Use of any other battery cartridges and chargers may cause injury and/or fire.

SAFETY WARNINGS

IMPORTANT SAFETY INSTRUCTIONS

When using an electrical appliance, basic precautions should always be followed, including the following:

**READ ALL
INSTRUCTIONS
BEFORE USING
THIS APPLIANCE.**

WARNING

To reduce the risk of fire, electric shock or injury:

1. Do not leave appliance when battery fitted. Remove battery from appliance when not in use and before servicing.
2. Do not use outdoors or on wet surfaces.
3. Do not allow to be used as a toy. Close attention is necessary when used by or near children.
4. Use only as described in this manual. Use only manufacturer's recommended attachments.
5. Do not use with damaged battery. If appliance is not working as it should, has been dropped, damaged, left outdoors, or dropped into water, return it to a service center.
6. Do not handle battery or appliance with wet hands.

7. Do not put any object into openings. Do not use with any opening blocked; keep free of dust, lint, hair, and anything that may reduce air flow.
8. Keep hair, loose clothing, fingers, and all parts of body away from openings and moving parts.
9. Turn off all controls before removing the battery cartridge.
10. Use extra care when cleaning on stairs.
11. Do not use to pick up flammable or combustible liquids, such as gasoline, or use in areas where they may be present.
12. Do not pick up anything that is burning or smoking, such as cigarettes, matches, or hot ashes.
13. Do not use without filter bag and/or filters in place.
14. **STORE IDLE CLEANER.** When not in use, the cleaner should be stored indoors.
15. Replace a damaged filter immediately.
16. Keep proper footing and balance at all times.
17. Do not use the cleaner as a stool or work bench. The machine may fall down and may result in personal injury.
18. Keep all parts of your body and clothing away from the openings and moving part like the rotating brushroll. Otherwise they may be caught in the appliance and cause injury.
19. Wear appropriate protective equipment such as a mask depending on the usage environment.
20. Keep exhaust away from face and body.
21. Do not vacuum the following:
 - Flammable liquid (kerosene, gasoline, solvents such as benzene, thinner, etc.)
 - Hot substances that are burning or smoking (cigarettes, matches, incense sticks, candles, hot ashes), sparks and metal dust generated by cutting or grinding metal, etc.
 - Flammable material (toner, paint, spray, etc.)
 - Foam like carpet cleaning agent, etc. (they may cause explosion or fire)
 - Explosive or pyrophoric substances (nitroglycerin, aluminum, magnesium, titanium, zinc, red phosphorus, yellow phosphorus, celluloid, etc. and their dust, gas or steam)
 - Sharp objects (glass, cutlery, wood splinter, metal, stone, nail, razor, push pin, etc.)
 - Solidifying and conductive fine powder (metal or carbon powder)
 - Dehumidifier
 - Large amount of powder (flour, fire extinguisher powder, etc.)
 - Substances that cause toxic symptoms
 - Aggressive chemicals (acid, bleach, etc.)
 - Liquid or damp garbage, including vomit and excreta
 - Asbestos
 - Pesticides
- Such action may cause fire, injury and/or property damage.
22. Use only the charger supplied by the manufacturer to recharge.
23. Do not charge the battery outdoors.

Battery tool use and care

1. **Prevent unintentional starting.** Ensure the switch is in the off-position before connecting to battery pack, picking up or carrying the appliance. Carrying the appliance with your finger on the switch or energizing appliance that have the switch on invites accidents.
2. **Disconnect the battery pack from the appliance before making any adjustments, changing accessories, or storing appliance.** Such preventive safety measures reduce the risk of starting the appliance accidentally.
3. **Recharge only with the charger specified by the manufacturer.** A charger that is suitable for one type of battery pack may create a risk of fire when used with another battery pack.

4. **Use appliances only with specifically designated battery packs.** Use of any other battery packs may create a risk of injury and fire.
5. **When battery pack is not in use, keep it away from other metal objects, like paper clips, coins, keys, nails, screws or other small metal objects, that can make a connection from one terminal to another.** Shorting the battery terminals together may cause burns or a fire.
6. **Under abusive conditions, liquid may be ejected from the battery; avoid contact. If contact accidentally occurs, flush with water. If liquid contacts eyes, additionally seek medical help.** Liquid ejected from the battery may cause irritation or burns.
7. **Do not use a battery pack or appliance that is damaged or modified. Damaged or modified batteries may exhibit unpredictable behavior resulting in fire, explosion or risk of injury.**
8. **Do not expose a battery pack or appliance to fire or excessive temperature. Exposure to fire or temperature above 130 °C may cause explosion.**
9. **Follow all charging instructions and do not charge the battery pack or appliance outside of the temperature range specified in the instructions.** Charging improperly or at temperatures outside of the specified range may damage the battery and increase the risk of fire.
10. **Have servicing performed by a qualified repair person using only identical replacement parts.** This will ensure that the safety of the product is maintained.
11. **Do not modify or attempt to repair the appliance or the battery pack except as indicated in the instructions for use and care.**

SAVE THESE INSTRUCTIONS.

This appliance is intended for commercial use.

Symbols

The followings show the symbols used for tool.

v	volts
— — —	direct current
	Take particular care and attention.

Important safety instructions for battery cartridge

1. **Before using battery cartridge, read all instructions and cautionary markings on (1) battery charger, (2) battery, and (3) product using battery.**
2. **Do not disassemble or tamper the battery cartridge.** It may result in a fire, excessive heat, or explosion.
3. **If operating time has become excessively shorter, stop operating immediately. It may result in a risk of overheating, possible burns and even an explosion.**
4. **If electrolyte gets into your eyes, rinse them out with clear water and seek medical attention right away. It may result in loss of your eyesight.**
5. **Do not short the battery cartridge:**
 - (1) **Do not touch the terminals with any conductive material.**
 - (2) **Avoid storing battery cartridge in a container with other metal objects such as nails, coins, etc.**
 - (3) **Do not expose battery cartridge to water or rain.**

A battery short can cause a large current flow, overheating, possible burns and even a breakdown.
6. **Do not store and use the tool and battery cartridge in locations where the temperature may reach or exceed 50 °C (122 °F).**

7. **Do not incinerate the battery cartridge even if it is severely damaged or is completely worn out. The battery cartridge can explode in a fire.**
8. **Do not nail, cut, crush, throw, drop the battery cartridge, or hit against a hard object to the battery cartridge.** Such conduct may result in a fire, excessive heat, or explosion.
9. **Do not use a damaged battery.**
10. **The contained lithium-ion batteries are subject to the Dangerous Goods Legislation requirements.** For commercial transports e.g. by third parties, forwarding agents, special requirement on packaging and labeling must be observed. For preparation of the item being shipped, consulting an expert for hazardous material is required. Please also observe possibly more detailed national regulations. Tape or mask off open contacts and pack up the battery in such a manner that it cannot move around in the packaging.
11. **When disposing the battery cartridge, remove it from the tool and dispose of it in a safe place. Follow your local regulations relating to disposal of battery.**
12. **Use the batteries only with the products specified by Makita.** Installing the batteries to non-compliant products may result in a fire, excessive heat, explosion, or leak of electrolyte.
13. **If the tool is not used for a long period of time, the battery must be removed from the tool.**
14. **During and after use, the battery cartridge may take on heat which can cause burns or low temperature burns. Pay attention to the handling of hot battery cartridges.**
15. **Do not touch the terminal of the tool immediately after use as it may get hot enough to cause burns.**
16. **Do not allow chips, dust, or soil stuck into the terminals, holes, and grooves of the battery cartridge.** It may result in poor performance or breakdown of the tool or battery cartridge.
17. **Unless the tool supports the use near high-voltage electrical power lines, do not use the battery cartridge near a high-voltage electrical power lines.** It may result in a malfunction or breakdown of the tool or battery cartridge.
18. **Keep the battery away from children.**

SAVE THESE INSTRUCTIONS.

⚠ CAUTION: Only use genuine Makita batteries. Use of non-genuine Makita batteries, or batteries that have been altered, may result in the battery bursting causing fires, personal injury and damage. It will also void the Makita warranty for the Makita tool and charger.

Tips for maintaining maximum battery life

1. **Charge the battery cartridge before completely discharged. Always stop tool operation and charge the battery cartridge when you notice less tool power.**
2. **Never recharge a fully charged battery cartridge. Overcharging shortens the battery service life.**
3. **Charge the battery cartridge with room temperature at 10 °C - 40 °C (50 °F - 104 °F). Let a hot battery cartridge cool down before charging it.**
4. **When not using the battery cartridge, remove it from the tool or the charger.**
5. **Charge the battery cartridge if you do not use it for a long period (more than six months).**

PARTS DESCRIPTION

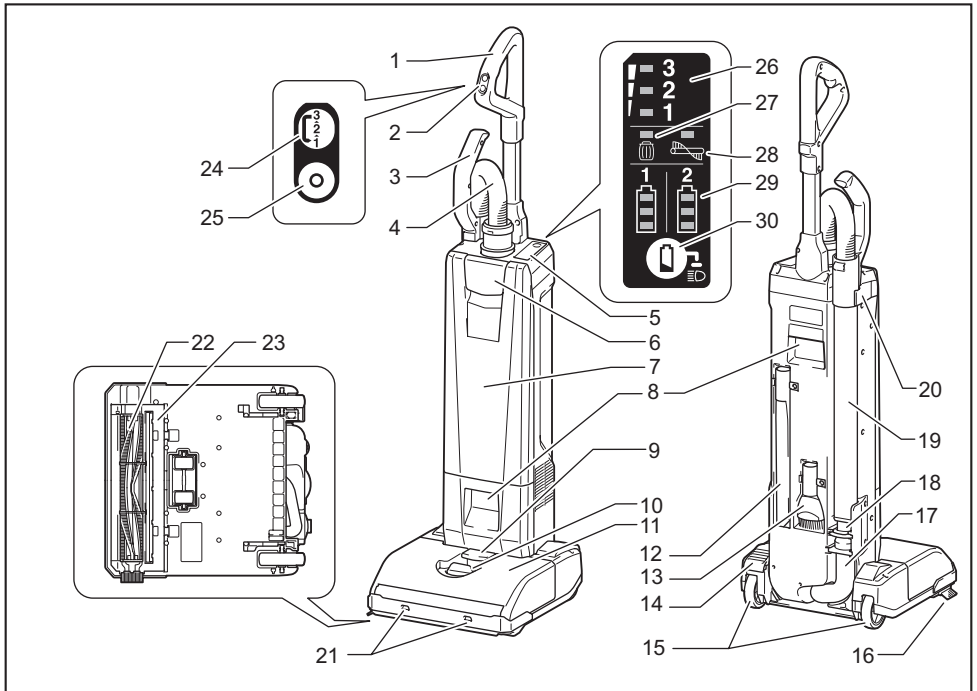

1	Handle	2	Switch plate	3	Pipe grip	4	Hose
5	Indication panel	6	Lever (for the dust box cover)	7	Dust box cover	8	Carrying handle
9	Lock (for battery cover)	10	Adjusting lever	11	Battery cover	12	Corner nozzle
13	Round brush	14	Foot lever	15	Caster wheel	16	Side brush
17	Suction hose	18	Joint	19	Aluminum pipe	20	Pipe holder
21	LED lamp	22	Brushroll	23	Bottom plate	24	ON / mode change button
25	OFF button	26	Indicator of operating mode	27	Indicator of excess level of dust	28	Indicator of brushroll error
29	Indicator for remaining battery capacity	30	Battery check / LED lamp button	-	-	-	-

ASSEMBLY

⚠ CAUTION: Always be sure that the appliance is switched off and the battery cartridge is removed before carrying out any work on the appliance.

⚠ CAUTION: Always wear dust mask during assembly or maintenance.

Handle connecting

1. Insert the handle pole fully to the cleaner body as shown in the figure.
2. Close the lock latch.

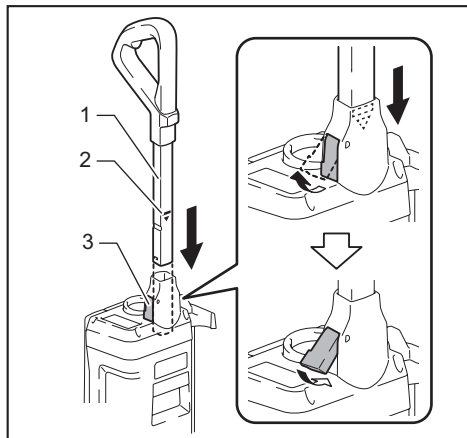

- 1. Handle pole 2. Red marking 3. Lock latch

NOTICE: Insert the handle fully until the red marking cannot be seen.

Hose connecting

Insert the hose into the mounting port of the appliance and turn the hose until it locks.

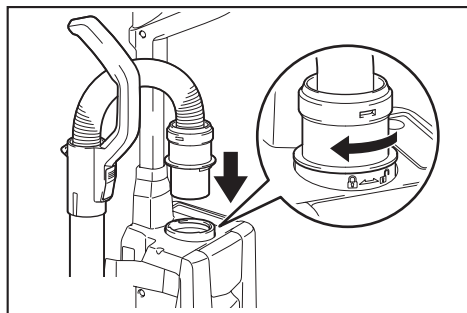

Pipe connecting

Insert the tip of the aluminum pipe to the joint, and then attach the aluminum pipe to the pipe holder.

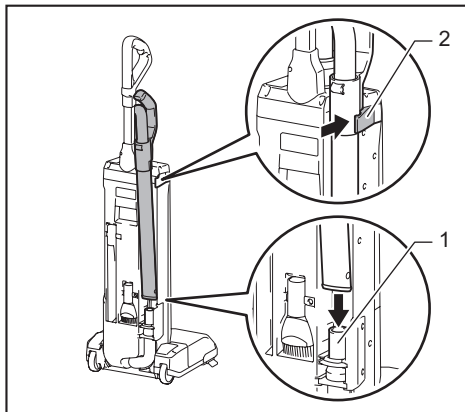

- 1. Joint 2. Pipe holder

NOTICE: Insert the aluminum pipe in correct direction as shown in figure. Otherwise the pipe holder will not be locked and the aluminum pipe may come off.

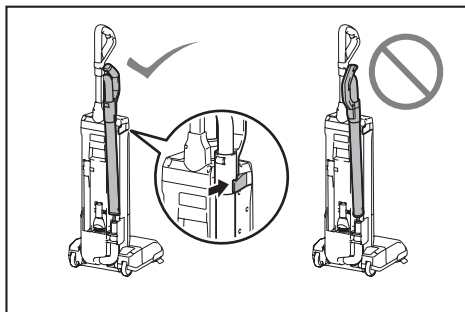

Installing or removing battery cartridge

⚠ CAUTION: Always switch off the appliance before installing or removing the battery cartridge.

⚠ CAUTION: Hold the cleaner and the battery cartridge firmly when installing or removing battery cartridge. Failure to hold the cleaner and the battery cartridge firmly may cause them to slip off your hands and result in damage to the cleaner and battery cartridge and a personal injury.

⚠ CAUTION: Be careful not to pinch your fingers when opening or closing the battery cover. Failure to do so may cause personal injury.

To install the battery cartridge, release the lock first, and then open the battery cover. After that, insert the battery cartridge.

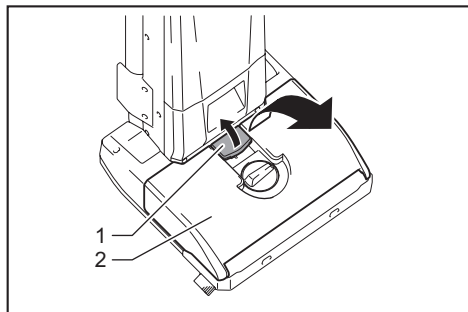

► 1. Lock 2. Battery cover

Align the tongue on the battery cartridge with the groove in the housing and slip it into place. Insert it all the way until it locks in place with a little click. Then lock the battery cover.

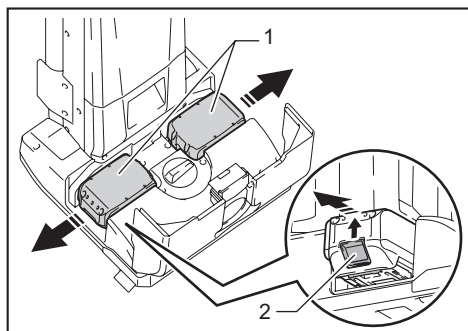

► 1. Battery cartridge 2. Button

To remove the battery cartridge, slide it from the appliance while sliding the button in front of the cartridge.

CAUTION: Always install the battery cartridge fully. If not, it may accidentally fall out of the appliance, causing injury to you or someone around you.

CAUTION: Do not install the battery cartridge forcibly. If the cartridge does not slide in easily, it is not being inserted correctly.

NOTE: The cleaner does not work with only one battery cartridge.

Installing the filter bag

CAUTION: Do not use a damaged filter bag. Always use the vacuum cleaner with the filter bag properly installed. Otherwise the vacuumed dust or particles may be exhausted from the cleaner and they may cause respiratory disease to the operator.

Install the filter bag before using cleaner. Filter bag is a throw-away type. Throw away the entire filter bag without emptying when it has become full.

NOTICE: When the filter bag is already full or clogged, replace with new one. Continuous use with the filter bag full or clogged results in reduced suction power.

NOTICE: To prevent dust from getting into the motor:

- Make sure that the filter bag is installed before use.
- Do not use a broken or ripped bag.

Otherwise the motor may be broken.

NOTICE: Do not fold the cardboard at its opening when installing the filter bag.

NOTICE: The filter bag for the cleaner is an important component for maintaining the appliance performance. Using non-genuine filter bag may cause smoke or ignition.

NOTE: When the filter bag is not installed in the appliance, the dust box cover does not close completely.

1. Unlock the lever and open the dust box cover.

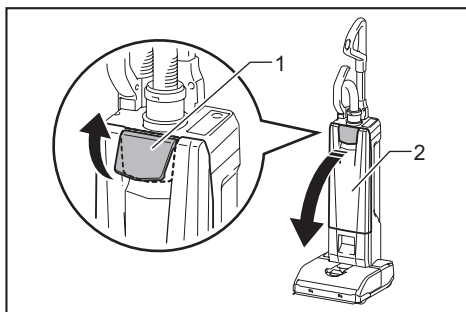

► 1. Lever 2. Dust box cover

2. Insert the filter bag into the slot on the holder so that the side with mark Δ enters first.
3. Hook the latch of the holder.

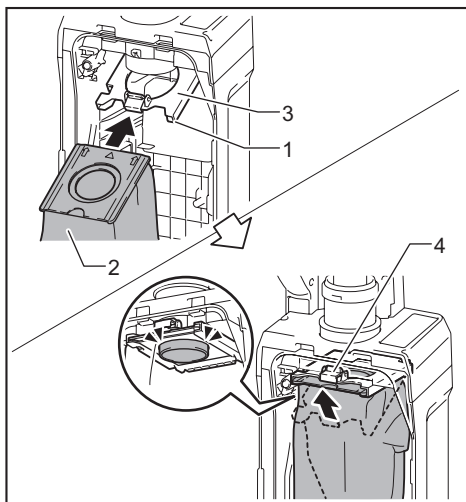

► 1. Slot 2. Filter bag 3. Holder 4. Latch

4. Make sure that only the marking on the cardboard can be seen through the slit of the holder.

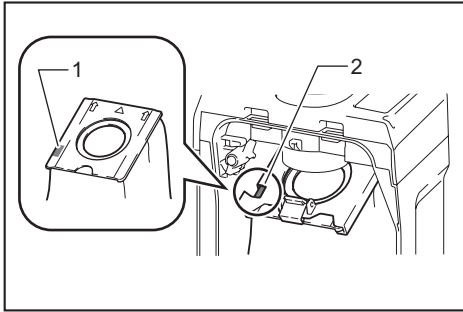

- 1. Marking 2. Slit

5. Lock the dust box cover certainly.

CAUTION: Be careful not to pinch your fingers when hooking the latch, and when closing the dust box cover.

Removing the filter bag

CAUTION: Handle the filter bag softly. Otherwise foreign objects are blown into eyes, it may result in personal injury.

Replace the filter bag when it becomes full or clogged. Open the dust box cover and open the latch, then take out the filter bag.

Pull the strip on the side of the opening to shut the filter bag and dispose of the filter bag in whole.

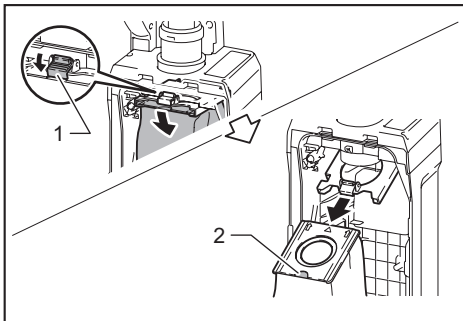

- 1. Latch 2. Strip

NOTICE: Do not use a used filter bag. The filter bag is designed for single use. Using filter bag repeatedly may cause clogging of the filter and results in damage to the appliance.

FUNCTIONAL DESCRIPTION

CAUTION: Always be sure that the appliance is switched off and the battery cartridge is removed before adjusting or checking function on the appliance.

Tool / battery protection system

The tool is equipped with a tool/battery protection system. This system automatically cuts off power to the motor to extend tool and battery life. The tool will automatically stop during operation if the tool or battery is placed under one of the following conditions:

Overload protection

When the tool is operated in a manner that causes it to draw an abnormally high current, the tool automatically stops without any indication. In this situation, turn the tool off and stop the application that caused the tool to become overloaded. Then turn the tool on to restart.

Overheat protection

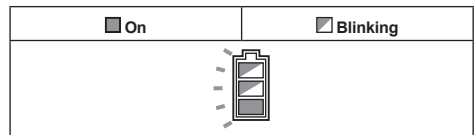

When the tool is overheated, the tool stops automatically, and the battery indicator blinks about 60 seconds. In this situation, let the tool cool down before turning the tool on again.

Overdischarge protection

When the battery capacity becomes low, the tool stops automatically. If the product does not operate even when the switches are operated, remove the batteries from the tool and charge the batteries.

Indicating the remaining battery capacity

Only for battery cartridges with the indicator

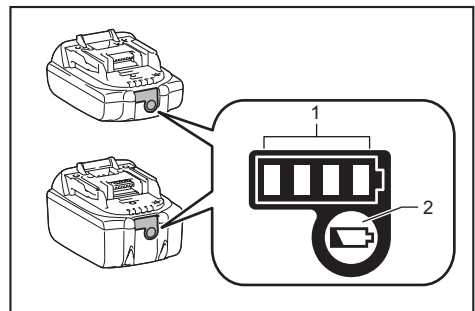

- 1. Indicator lamps 2. Check button

Press the check button on the battery cartridge to indicate the remaining battery capacity. The indicator lamps light up for a few seconds.

Indicator lamps			Remaining capacity
Lighted	Off	Blinking	
■	□	▣	75% to 100%
■ ■ ■ ■	□ □ □ □		
■ ■ ■ ■	□ □ □ □		50% to 75%
■ ■ ■ ■	□ □ □ □		25% to 50%
■ ■ ■ ■	□ □ □ □		0% to 25%
▣ □ □ □	□ □ □ □		Charge the battery.
■ ■ ■ ■	□ □ □ □	▣ □ □ □	The battery may have malfunctioned.
	□ □ □ □	■ ■ ■ ■	

NOTE: Depending on the conditions of use and the ambient temperature, the indication may differ slightly from the actual capacity.

NOTE: The first (far left) indicator lamp will blink when the battery protection system works.

Indication panel

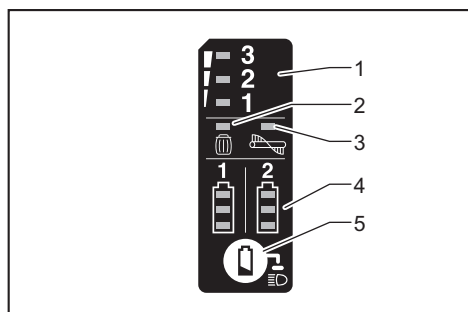

- ▶ 1. Operating mode 2. Excess level of dust
- 3. Brushroll error 4. Remaining battery capacity
- 5. Battery check / LED lamp button

Operating mode

To change the operating mode, refer to the section for switch action.

Excess level of dust

If this indicator lights up, replace the filter bag. (Refer the section of removing the filter bag.)

NOTE: This indicator does not work when the appliance operates in "lower noise level (1)" mode.

NOTE: This indicator may not work depending on the usage environment.

Brushroll error

Blinking	The brushroll is under high load for some reasons.
On	The brushroll is stopped by abnormal reason.

⚠ WARNING: Immediately switch off the appliance when this lamp lights up during operation. Otherwise the motor malfunction may occur and cause fire.

Remaining battery capacity

During operation, press the battery check / LED lamp button to indicate the remaining battery capacities. The battery indicators correspond to each battery.

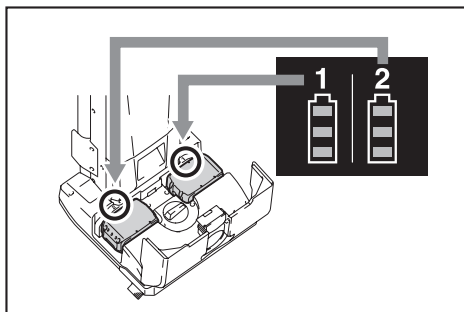

Battery indicator status			Remaining battery capacity
On	Off	Blinking	
■	□	▣	50% to 100%
■ ■ ■ ■	□ □ □ □		
■ ■ ■ ■	□ □ □ □		20% to 50%
■ ■ ■ ■	□ □ □ □		0% to 20%
■ ■ ■ ■	□ □ □ □		Charge the battery

Battery check / LED lamp button

During operation, the following operations can be performed.

- Simply press the button to check the remaining battery capacity.
- Press and hold the button to turn on / off the LED lamp.

Switch action

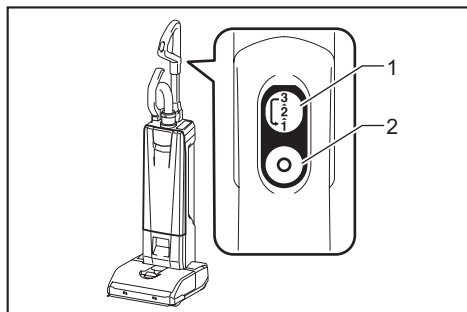

- 1. ON / mode change button 2. OFF button

Turning on / off the appliance

To start the appliance, simply push the ON / mode change button. To switch off, push the OFF button.

CAUTION: Always put the head of the appliance on the floor when turning on the appliance. Otherwise an accident due to entanglement may occur and cause a personal injury.

Changing operating mode

You can change the operating mode in three steps: "lower noise level (1)", "normal (2)", and "high (3)". If you want to change operating mode, press the ON / mode change button when the appliance is running. The operating mode switches in order "lower noise level (1)", "normal (2)", and "high (3)". The appliance will start in the same mode as the previous setting.

Lighting up the LED lamp

CAUTION: Do not look in the light or see the source of light directly.

The appliance is equipped with the LED lamps. See the paragraph of the battery check / LED lamp button for operation.

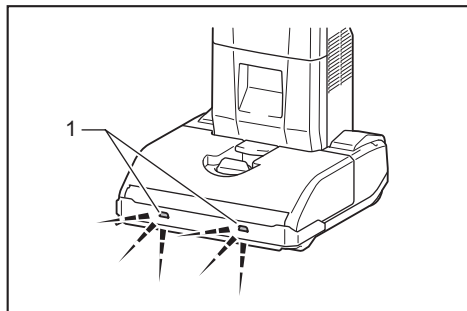

- 1. LED lamp

Foot lever

CAUTION: Always lock the appliance in upright position when you let go of the handle. Otherwise the appliance may accidentally fall and cause injury.

CAUTION: Be careful not to pinch your fingers between the main body and the head of the appliance.

To unlock the upright position of the appliance, step on the foot lever and pull the handle backward. The range of motion is 90 degrees from the upright position.

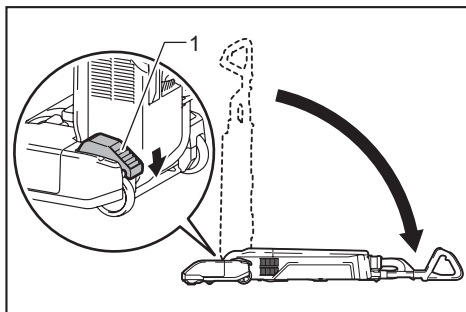

- 1. Foot lever

To lock the appliance in upright position, raise up the handle forward until the foot lever locks the position with click.

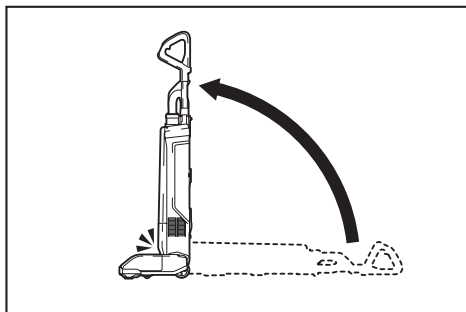

NOTE: While the appliance is in the upright position, the brushroll stops rotating.

Adjusting the height of brushroll

CAUTION: Always make sure that the adjusting lever comes into the position properly before operation.

The height of brushroll can be adjusted in 4 steps.

Turn the adjusting lever to your desired height. When the adjusting lever points the A mark, the brushroll is located at the lowest point above the floor and is suitable for cleaning hard floors and short-haired carpets. When the adjusting lever points the B mark, the brushroll is located at the highest point above the floor and is suitable for cleaning long-haired carpets.

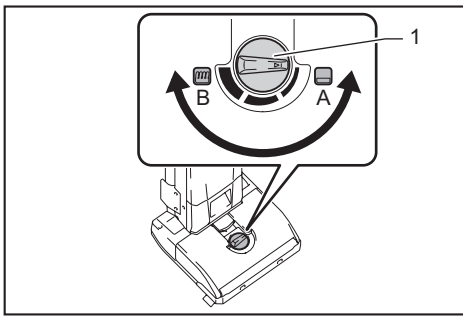

► 1. Adjusting lever

NOTE: The brushroll may not rotate if the height of brushroll is too low against the surface of the carpet.

Carrying handle

When carrying the appliance, push the appliance with the caster wheels only, or carry it by holding the carrying handle(s).

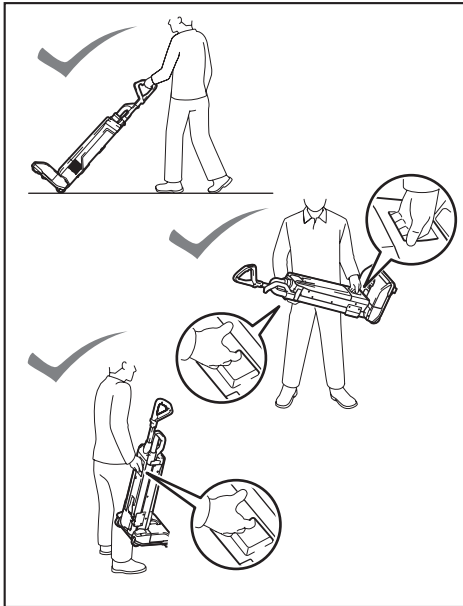

CAUTION: When carrying the appliance, lock the appliance in upright position. Otherwise falling accident may occur.

CAUTION: Do not carry the appliance with anything other than the carrying handle. Otherwise falling accident may occur or unintentional starting may cause an injury.

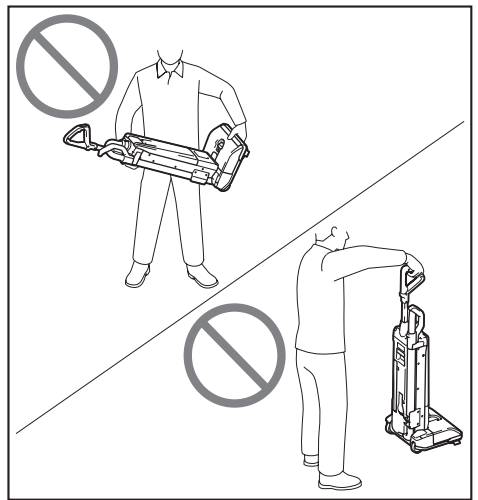

OPERATION

CAUTION: Do not pull out the handle pole from the appliance during operation. Doing so lose control of the appliance and may result serious injury.

CAUTION: Do not put your hand or leg under the appliance during operation. Otherwise pinching accident may occur.

Normal cleaning operation

1. Hold the handle, and then unlock the upright position.
2. Turn on the appliance. Clean a floor.

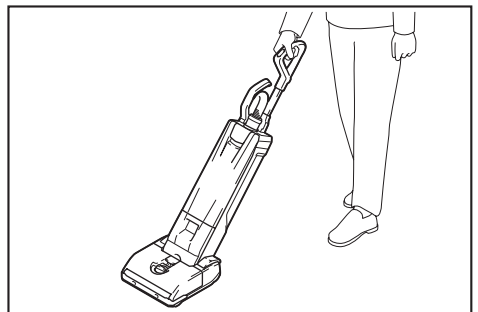

Using the side brush

The side brush is convenient for cleaning the corner of a wall.

If the side brush gets short, take the appliance to the Makita service center for replacement

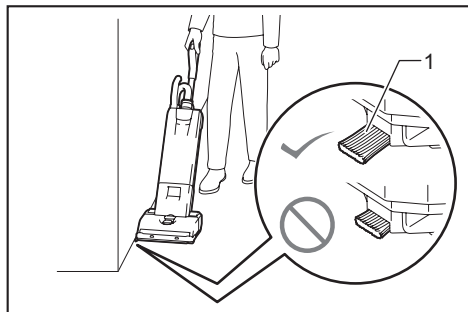

► 1. Side brush

Operation with accessories

CAUTION: Keep holding the handle when using accessories. Otherwise the appliance may accidentally fall and cause injury.

NOTICE: When using accessories, lock the appliance in upright position. Otherwise the rotation of the brushroll may damage the floor.

Using the aluminum pipe

The aluminum pipe is suitable for cleaning tight quarters, or high places.

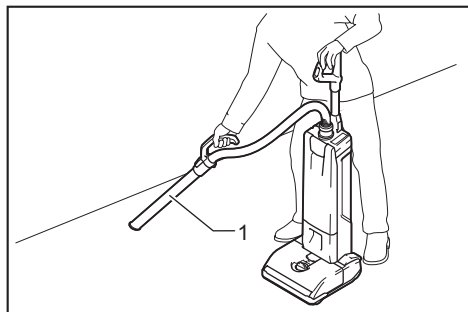

► 1. Aluminum pipe

Using the hose

The hose is suitable for cleaning near your hands.

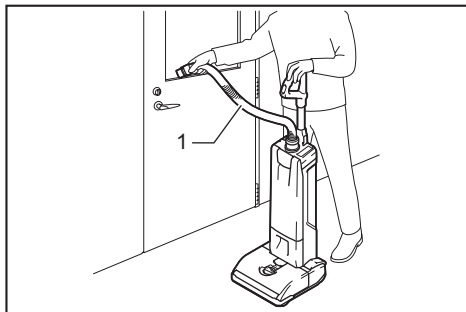

► 1. Hose

To use the hose, pull out the aluminum pipe from the hose while pushing the lever.

To install the hose, insert the hose into the aluminum pipe until it clicks.

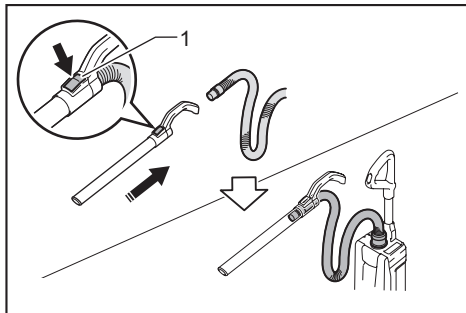

► 1. Lever

Using the attachments

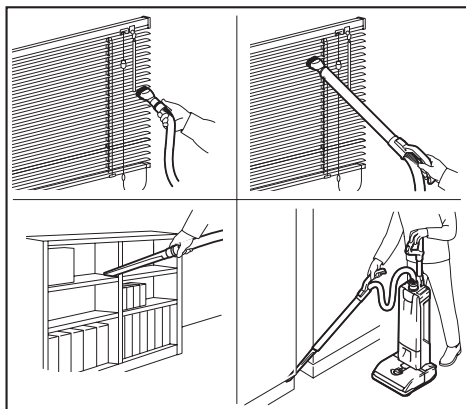

To install the attachment, twist and insert it securely to the aluminum pipe or the hose. To disconnect, twist and remove it.

MAINTENANCE

CAUTION: Always be sure that the appliance is switched off and the battery cartridge is removed before attempting to perform inspection or maintenance.

NOTICE: Never use gasoline, benzene, thinner, alcohol or the like. Discoloration, deformation or cracks may result.

To maintain product SAFETY and RELIABILITY, repairs, any other maintenance or adjustment should be performed by Makita Authorized or Factory Service Centers, always using Makita replacement parts.

Storage

When storing, remove the battery cartridges and store the appliance on level place in upright position.

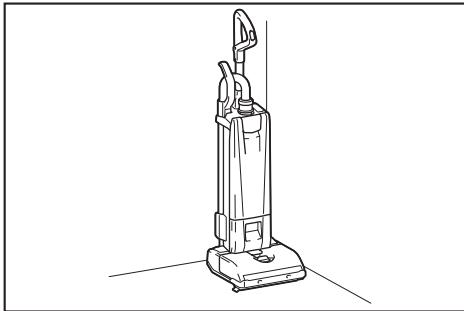

Cleaning the appliance body

From time to time wipe off the outside (cleaner body) of the cleaner using a cloth dampened in soapy water.

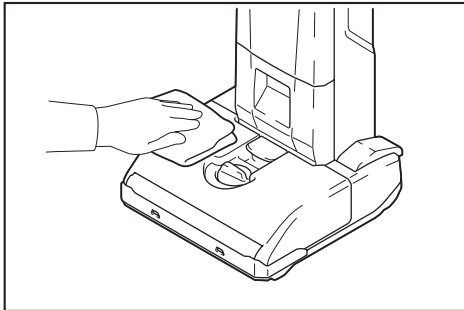

Cleaning the HEPA filter

CAUTION: Do not use the cleaner without a filter or continue to use dirty or damaged filter. Vacuumed dust or particles may be exhausted from the cleaner and they may cause respiratory disease to the operator.

NOTICE: To keep optimum suction power and clean exhaust, clean the filter periodically. If enough suction power is not obtained even after the cleaning, replace the filter with new one.

NOTICE: To prevent the filter from being damaged, do not use following tools and similar items for cleaning :

- Air duster
- High pressure washer
- Tools made of hard materials such as a metallic brush

1. Open the dust box cover and take out the filter bag. Release the hooks on the filter and remove it from the appliance body.

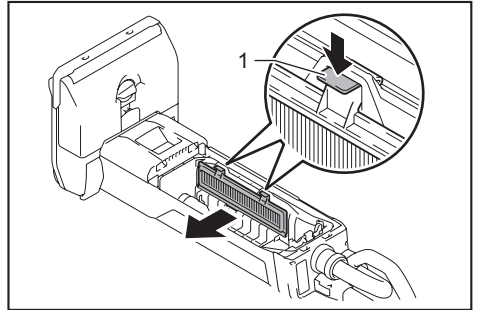

- 1. Hook

2. Beat the dust off from the filter. The filter can be washed with water. Rinse away the dust and particles on the filter every 1 or 2 month. After that, dry the filter completely in a shaded and well-ventilated place to prevent unpleasant odor or malfunctions.

3. To install the filter, insert the side without the hooks into the groove then push in the filter until the hooks are secured with a click.

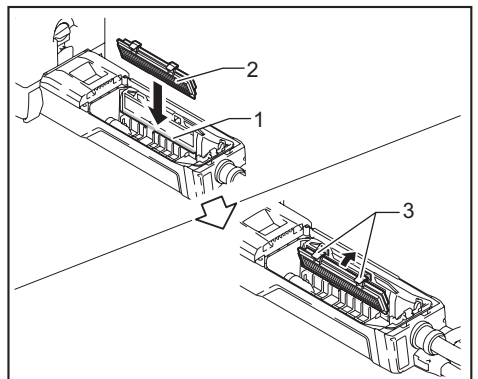

- 1. Groove 2. HEPA filter 3. Hook

Cleaning the brushroll

1. Remove the bottom plate, and then remove the brushroll. If the hair of the brushroll gets short, ask the Makita service center for new one.

Operating the appliance with the short hair brushroll results in poor dust collecting.

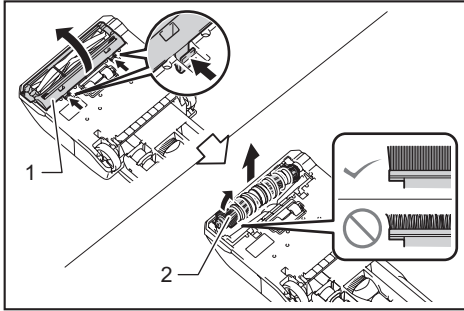

► 1. Bottom plate 2. Brushroll

2. Remove threads and hairs from the brushroll using scissors.

Remove the cap and clean debris.

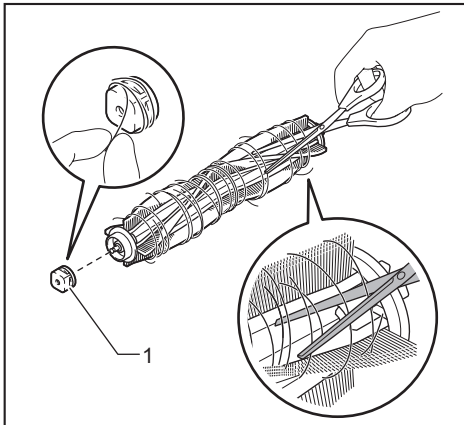

► 1. Cap

3. Install the cap, brushroll, and bottom plate in reverse order.

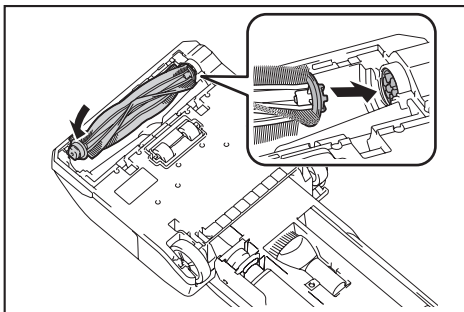

CAUTION: Attach the bottom plate **completely**. If the appliance is operated without the bottom plate, the brushroll may come off and cause injury.

NOTICE: Always attach the brushroll. Operating the appliance without the brushroll results in poor dust collecting.

How to clear the clog

NOTICE: Do not operate the appliance with the intake flow path clogged. Continuous use with the intake flow path clogged results in reduced suction power.

1. Remove the bottom plate, and then remove the brushroll.
2. Remove the aluminum pipe from the appliance and from the hose.
3. Turn the hose counterclockwise, and then remove the hose from the appliance.
4. Remove the suction hose by pulling the tab.

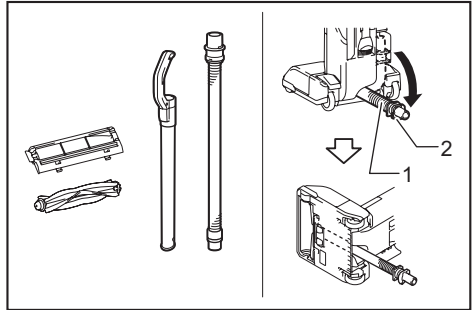

► 1. Suction hose 2. Tab

5. Inspect the intake flow path of air for the inside of the aluminum pipe and the hose, and the suction hose. Clean debris inside of them.

6. Align the tongue of the suction hose with the groove in the housing and slip it into place.

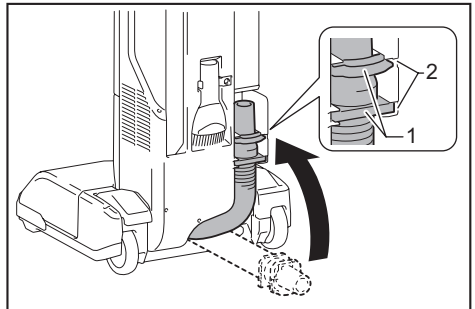

► 1. Tongue 2. Groove

7. Install the hose, aluminum pipe, brushroll, and bottom plate.

CAUTION: Install the hose, pipe firmly. Otherwise dust leakage may occur and cause injury.

TROUBLESHOOTING

Before asking for repairs, conduct your own inspection first. If you find a problem that is not explained in the manual, do not attempt to disassemble the machine. Instead, ask Makita Authorized Service Centers, always using Makita replacement parts for repairs.

Symptom	Probable cause	Remedy
Not working	Battery cartridges are installed improperly.	Install the battery cartridges as described in this manual.
	The battery cartridges are exhausted.	Charge the battery cartridges.
	The handle is installed improperly.	Install the handle firmly as described in this manual.
The brushroll does not rotate	The appliance is locked in upright position.	Unlock the upright position of the appliance.
	The indicator of brushroll error is lighting.	Inspect that there is no entanglement around the brushroll (body, cap and joint).
Weak suction power	The indicator of excess level of dust is lighting.	Replace the filter bag.
	⇒If replacing the filter bag does not solve the problem...	Clean or replace the HEPA filter.
		Inspect that there is no debris clogged in the hose and pipe.
	Debris is entangled in the brushroll and the rotating speed is declined.	Inspect that there is no entanglement around the brushroll (body, cap, joint).
	The height of brushroll is too high from the floor.	Lower the height of the brushroll.
	The hair of brushroll has become short.	Replace the brushroll. Lower the height of the brushroll.
	The appliance is operating in low mode.	Change to the higher operating mode.
	The brushroll is not installed.	Install the brushroll.
The pipe or the hose is installed improperly.	Install the pipe or the hose firmly.	
Loud driving noise	The appliance is operating in high mode.	Change to the lower operating mode.
	Debris is entangled in the brushroll.	Inspect that there is no entanglement around the brushroll (body, cap and joint).
	The filter bag is filled with dust.	Replace the filter bag.
	⇒If replacing the filter bag does not solve the problem...	Clean or replace the HEPA filter.
		Inspect that there is no debris clogged in the hose and pipe.
The indicator of excess level of dust blinks after a little use	The filter bag is folded.	Unfold the entrance of the filter bag before setting it.
LED lamp does not light	The LED lamp setting is off.	During operation, press and hold the battery check / LED lamp button to turn on the LED lamp.
The caster wheel is hard to move	Debris is entangled in the caster wheel.	Clean the debris on the caster wheel.

OPTIONAL ACCESSORIES

⚠ CAUTION: These accessories or attachments are recommended for use with your Makita tool specified in this manual. The use of any other accessories or attachments might present a risk of injury to persons. Only use accessory or attachment for its stated purpose.

If you need any assistance for more details regarding these accessories, ask your local Makita Service Center.

- Corner nozzle
- Round brush
- HEPA filter
- Filter bag
- Makita genuine battery and charger

NOTE: Some items in the list may be included in the tool package as standard accessories. They may differ from country to country.

MAKITA LIMITED WARRANTY

Please refer to the annexed warranty sheet for the most current warranty terms applicable to this product. If annexed warranty sheet is not available, refer to the warranty details set forth at below website for your respective country.

United States of America: www.makitatools.com

Canada: www.makita.ca

Other countries: www.makita.com

SPÉCIFICATIONS

Modèle :	DVC560
Volume d'air maximum *	1,9 m ³ /min (67 cu.ft/min)
Aspiration *	12 kPa
Capacité	5 L (1,32 gal.)
Dimensions (L x P x H)	326 mm x 318 mm x 1 146 mm (12-7/8" x 12-1/2" x 45-1/8")
Tension nominale	C.C. 36 V
Poids net	8,3 - 9,0 kg (18,3 - 19,8 lbs)

- * La valeur est mesurée selon notre méthode originale.
- Étant donné l'évolution constante de notre programme de recherche et développement, les spécifications contenues dans ce manuel sont sujettes à modification sans préavis.
- Les spécifications et la batterie peuvent varier suivant les pays.
- Le poids comprend les accessoires (brosse ronde, buse à angle) et batterie(s). Les combinaisons la plus légère et la plus lourde d'appareil et de batterie(s) sont indiquées dans le tableau.

Batteries et chargeurs applicables

Batterie	BL1815N / BL1820B / BL1830 / BL1830B / BL1840B / BL1850B / BL1860B
Chargeur	DC18RC / DC18RD / DC18RE / DC18SD / DC18SE / DC18SF / DC18SH

- Suivant la région où vous habitez, il se peut que certaines des batteries et certains des chargeurs énumérés ci-dessus ne soient pas disponibles.

⚠ MISE EN GARDE : Utilisez exclusivement les batteries et chargeurs énumérés ci-dessus. L'utilisation de toute autre batterie ou tout autre chargeur peut entraîner une blessure et/ou un incendie.

CONSIGNES DE SÉCURITÉ

IMPORTANTES CONSIGNES DE SÉCURITÉ

Lors de l'utilisation d'un appareil électrique, vous devez toujours prendre des précautions de base, dont les suivantes :

CONSERVEZ CES INSTRUCTIONS.

MISE EN GARDE

Pour réduire les risques d'incendie, de décharge électrique et de blessure :

- Ne quittez pas l'appareil alors que la batterie y est insérée. Retirez la batterie de l'appareil lorsqu'il n'est pas utilisé et avant de le faire réparer.
- Ne l'utilisez pas à l'extérieur ou sur les surfaces mouillées.
- Ne laissez pas les enfants l'utiliser comme jouet. Une attention particulière est nécessaire lors de l'utilisation par les enfants ou près d'eux.
- Utilisez l'outil uniquement de la façon décrite dans ce manuel. Utilisez uniquement les accessoires recommandés par le fabricant.
- Ne l'utilisez pas avec une batterie endommagée. Si l'appareil ne fonctionne pas bien, s'il a été échappé, endommagé, laissé à l'extérieur ou échappé dans l'eau, retournez-le à un centre de service après-vente.

6. **Ne manipulez pas la batterie ou l'appareil avec les mains mouillées.**
7. **Ne mettez rien dans les ouvertures. N'utilisez jamais l'outil si une des ouvertures est bouchée ; gardez ces dernières exemptes de poussières, charpies, cheveux ou tout objet pouvant réduire la circulation de l'air.**
8. **Gardez les cheveux, les vêtements amples, les doigts et toute autre partie du corps à l'écart des ouvertures et des pièces en mouvement.**
9. **Mettez toutes les commandes hors tension avant de retirer la batterie.**
10. **Soyez tout particulièrement prudent lorsque vous nettoyez sur les marches d'un escalier.**
11. **Ne l'utilisez pas pour aspirer des liquides inflammables ou combustibles tels que l'essence, ou dans des zones où de tels liquides peuvent être présents.**
12. **N'aspirez pas d'objets qui brûlent ou dégagent de la fumée, tels que des cigarettes, des allumettes ou des cendres encore chaudes.**
13. **Ne l'utilisez pas sans le sac filtre et/ou les filtres.**
14. **RANGÉZ L'ASPIRATEUR APRÈS L'UTILISATION.** Lorsqu'il n'est pas utilisé, l'aspirateur doit être rangé à l'intérieur.
15. **Remplacez immédiatement tout filtre endommagé.**
16. **Gardez une bonne prise au sol et un bon équilibre en tout temps.**
17. **N'utilisez pas l'aspirateur en tant que tabouret ou établi. La machine risquerait de tomber et d'entraîner une blessure.**
18. **Gardez toutes les parties de votre corps et tous vos vêtements à l'écart des ouvertures et des pièces mobiles telles que le rouleau-brosse en rotation. Autrement, l'appareil risque de vous blesser en les happant.**
19. **Portez des équipements de protection adéquats, tels qu'un masque, adaptés à l'environnement d'utilisation.**
20. **Gardez le visage et le corps à l'écart de la sortie d'air.**
21. **N'utilisez pas l'appareil pour aspirer les matières suivantes :**
 - **Liquides inflammables (kérosène, essence, solvants tels que benzine, diluant, etc.)**
 - **Substances chaudes qui brûlent ou dégagent de la fumée (cigarettes, allumettes, bâtons d'encens, chandelles, cendres chaudes), étincelles et poussières métalliques générées par la coupe ou le meulage du métal, etc.**
 - **Matières inflammables (encre en poudre, peinture, substance vaporisée, etc.)**
 - **Mousses telle qu'agent de nettoyage pour tapis, etc. (elles peuvent causer une explosion ou un incendie)**
 - **Substances explosives ou pyrophoriques (nitroglycérine, aluminium, magnésium, titane, zinc, phosphore rouge, phosphore jaune, celluloïd, etc., et leurs poussières, gaz ou vapeurs)**
 - **Objets tranchants (verre, coutellerie, éclat de bois, métal, pierre, clou, rasoir, punaise, etc.)**
 - **Poudre fine solidifiante et conductrice (poudre de métal ou de carbone)**
 - **Déshydrateur**
 - **Grande quantité de poudre (farine, poudre d'extincteur, etc.)**
 - **Substances qui causent des symptômes d'intoxication**
 - **Produits chimiques corrosifs (acide, lixiviat, etc.)**
 - **Déchets liquides ou humides, y compris vomi et excréments**
 - **Amiante**
 - **Pesticides**

Ces applications peuvent causer un incendie, une blessure et/ou des dommages matériels.
22. **Utilisez uniquement le chargeur fourni par le fabricant pour recharger la batterie.**
23. **Ne chargez pas la batterie à l'extérieur.**

Utilisation et entretien des outils alimentés par batterie

- Évitez les démarrages accidentels. Assurez-vous que l'interrupteur est sur la position d'arrêt avant de connecter la batterie, de ramasser l'appareil ou de le transporter.** Transporter l'appareil avec le doigt sur l'interrupteur, ou mettre l'appareil sous tension avec l'interrupteur en position de marche ouvre la porte aux accidents.
- Déconnectez la batterie de l'appareil avant d'effectuer tout réglage, de remplacer les accessoires ou de ranger l'appareil.** De telles mesures de prévention réduisent le risque de démarrage accidentel de l'appareil.
- Pour recharger, utilisez uniquement le chargeur spécifié par le fabricant.** L'utilisation d'un chargeur conçu pour un type donné de bloc-piles comporte un risque d'incendie lorsqu'il est utilisé avec un autre type de bloc-piles.
- Utilisez les appareils uniquement avec les batteries spécifiquement désignées.** L'utilisation de tout autre bloc-piles peut entraîner un risque de blessure et d'incendie.
- Lorsque vous n'utilisez pas le bloc-piles, rangez-le à l'écart des objets métalliques tels que trombones, pièces de monnaie, clés, clous, vis ou autres petits objets métalliques qui risqueraient d'établir une connexion entre les bornes.** La mise en court-circuit des bornes de batterie peut causer des brûlures ou un incendie.
- Dans des conditions d'utilisation inadéquates de la batterie, il peut y avoir fuite d'électrolyte; évitez tout contact avec ce liquide. En cas de contact accidentel, rincez avec beaucoup d'eau. Si le liquide pénètre dans vos yeux, il faut aussi consulter un médecin.** L'électrolyte qui s'échappe de la batterie peut causer des irritations ou des brûlures.
- N'utilisez pas une batterie ou un appareil endommagé ou modifié.** Les batteries endommagées ou modifiées peuvent se comporter de manière imprévisible et entraîner un incendie, une explosion ou un risque de blessure.
- N'exposez pas une batterie ou un appareil au feu ou à une température excessive.** L'exposition au feu ou à une température supérieure à 130 °C peut provoquer une explosion.
- Respectez toutes les instructions de charge, et ne chargez pas la batterie ou l'appareil hors de la plage de température spécifiée dans les instructions.** Charger de manière inadéquate ou à des températures hors de la plage spécifiée peut endommager la batterie et fait augmenter le risque d'incendie.
- Confiez l'entretien à un réparateur qualifié et n'utilisant que des pièces de rechange identiques aux pièces d'origine.** Cela assurera le maintien du produit dans un état sécuritaire.
- Ne modifiez pas ou n'essayez pas de réparer l'appareil ou la batterie autrement que tel qu'indiqué dans les instructions d'utilisation et d'entretien.**

CONSERVEZ CES INSTRUCTIONS.

Cet appareil est conçu pour un usage commercial.

Symboles

Les symboles utilisés pour l'outil sont indiqués ci-dessous.

v	volts
≡	courant continu
⚠	Soyez tout particulièrement prudent et attentif.

Consignes de sécurité importantes pour la batterie

- 1. Avant d'utiliser la batterie, lisez toutes les instructions et les mises en garde apposées sur (1) le chargeur de batterie, (2) la batterie et (3) le produit utilisant la batterie.**
- 2. Ne démontez pas et ne modifiez pas la batterie.** Cela peut entraîner un incendie, une chaleur excessive ou une explosion.
- 3. Cessez immédiatement l'utilisation si le temps de fonctionnement devient excessivement court.** Il y a risque de surchauffe, de brûlures, voire d'explosion.
- 4. Si l'électrolyte pénètre dans vos yeux, rincez-les à l'eau claire et consultez immédiatement un médecin.** Il y a risque de perte de la vue.
- 5. Ne court-circuitez pas la batterie :**
 - (1) Ne touchez les bornes avec aucun matériau conducteur.**
 - (2) Évitez de ranger la batterie dans un conteneur avec d'autres objets métalliques tels que clous, pièces de monnaie, etc.**
 - (3) Évitez d'exposer la batterie à l'eau ou à la pluie.**

Un court-circuit de la batterie pourrait provoquer un fort courant, une surchauffe, parfois des brûlures et même une panne.
- 6. Ne rangez pas et n'utilisez pas l'outil ou la batterie dans des emplacements où la température peut atteindre ou dépasser 50 °C (122 °F).**
- 7. Ne jetez pas la batterie au feu même si elle est sérieusement endommagée ou complètement épuisée.** La batterie peut exploser au contact du feu.
- 8. Évitez de clouer, de couper, d'écraser, de lancer ou d'échapper la batterie, ou de heurter un objet dur contre la batterie.** Cela peut entraîner un incendie, une chaleur excessive ou une explosion.
- 9. N'utilisez pas une batterie si elle est endommagée.**
- 10. Les batteries lithium-ion fournies sont soumises aux exigences de la législation sur les marchandises dangereuses.**

Des exigences particulières sur l'emballage et l'étiquetage doivent être respectées lors du transport commercial par des tiers, des transitaires, etc.

Pour préparer la marchandise à expédier, consultez un expert en matériaux dangereux si nécessaire. Respectez aussi les éventuelles réglementations nationales plus détaillées.

Recouvrez de ruban isolant les contacts exposés, et emballez la batterie de sorte qu'elle ne puisse pas se déplacer à l'intérieur de l'emballage.
- 11. Lors de l'élimination de la batterie, retirez-la de l'outil et éliminez-la dans un endroit sûr.** Respectez la réglementation locale concernant l'élimination de la batterie.
- 12. N'utilisez les batteries qu'avec les produits spécifiés par Makita.** Installer les batteries sur des produits non conformes peut entraîner un incendie, une chaleur excessive, une explosion ou une fuite d'électrolyte.
- 13. Suivez la réglementation locale concernant l'élimination de la batterie.**
- 14. Pendant et après l'utilisation, la batterie peut accumuler de la chaleur, ce qui peut causer des brûlures ou des brûlures à basse température.** Faites attention lors de la manipulation des batteries chaudes.
- 15. Ne touchez pas la borne de l'outil immédiatement après l'utilisation, car elle peut être assez chaude pour causer des brûlures.**

16. **Ne laissez pas les copeaux, les poussières ou la terre se coincer dans les bornes, les trous et les rainures de la batterie.** Cela peut entraîner un fonctionnement médiocre ou une panne de l'outil ou de la batterie.
17. **À moins que l'outil ne soit compatible avec l'utilisation à proximité des lignes électriques haute tension, n'utilisez pas la batterie à proximité d'une ligne électrique haute tension.** Cela peut entraîner un dysfonctionnement ou une panne de l'outil ou de la batterie.
18. **Gardez la batterie à l'écart des enfants.**

CONSERVEZ CE MODE D'EMPLOI.

⚠ATTENTION : Utilisez exclusivement les batteries fabriquées par Makita. Les batteries autres que celles fabriquées par Makita ou les batteries modifiées peuvent exploser et causer un incendie, une blessure ou des dommages. Cela annule aussi la garantie Makita de l'outil et du chargeur Makita.

Conseils pour maintenir la durée de service maximale de la batterie

1. **Rechargez la batterie avant qu'elle ne soit complètement déchargée. Arrêtez toujours l'outil et rechargez la batterie quand vous remarquez que la puissance de l'outil diminue.**
2. **Ne rechargez jamais une batterie complètement chargée. La surcharge réduit la durée de service de la batterie.**
3. **Chargez la batterie à une température ambiante comprise entre 10 °C et 40 °C (50 °F et 104 °F). Si la batterie est chaude, laissez-la refroidir avant de la charger.**
4. **Lorsque vous n'utilisez pas la batterie, retirez-la de l'outil ou du chargeur.**
5. **Chargez la batterie si elle est restée inutilisée pendant une période prolongée (plus de six mois).**

DESCRIPTION DES PIÈCES

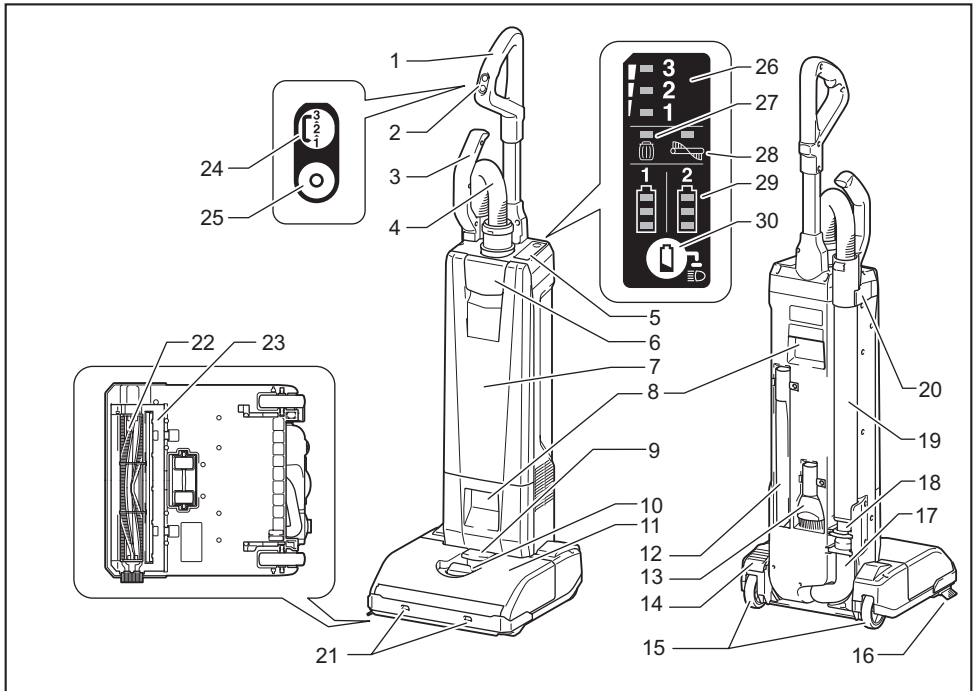

1	Poignée	2	Plaque d'interrupteur	3	Poignée tubulaire	4	Tuyau
5	Panneau indicateur	6	Levier (pour le couvercle de boîte à poussières)	7	Couvercle de boîte à poussières	8	Poignée de transport
9	Verrou (pour le couvre-batterie)	10	Levier de réglage	11	Couvre-batterie	12	Buse à angle
13	Brosse ronde	14	Pédale	15	Roulette	16	Brosse latérale
17	Boyau de succion	18	Joint	19	Tuyau d'aluminium	20	Support de tuyau
21	Témoin DEL	22	Rouleau-brosse	23	Plaque inférieure	24	Bouton MARCHE / changement de mode
25	Bouton ARRÊT	26	Voyant du mode de fonctionnement	27	Voyant du niveau excessif de poussières	28	Voyant d'erreur du rouleau-brosse
29	Voyant de capacité restante de la batterie	30	Bouton de vérification de la batterie / témoin DEL	-	-	-	-

ASSEMBLAGE

⚠ ATTENTION : Assurez-vous toujours que l'appareil est éteint et que sa batterie est retirée avant toute intervention sur l'appareil.

⚠ ATTENTION : Portez toujours un masque antipoussières pendant l'assemblage ou l'entretien.

Raccordement de la poignée

1. Insérez la tige de poignée à fond dans le corps de l'aspirateur, tel qu'indiqué sur la figure.
2. Fermez le loquet de verrouillage.

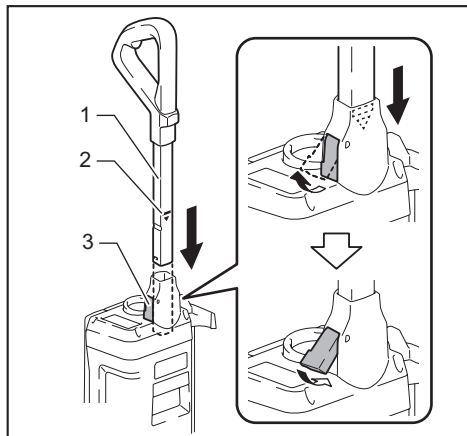

- 1. Tige de poignée 2. Marque rouge 3. Loquet de verrouillage

AVIS : Insérez la poignée à fond, jusqu'à ce que la marque rouge ne soit plus visible.

Raccordement du boyau

Insérez le boyau dans le port de montage de l'appareil, et tournez le boyau jusqu'à ce qu'il se verrouille.

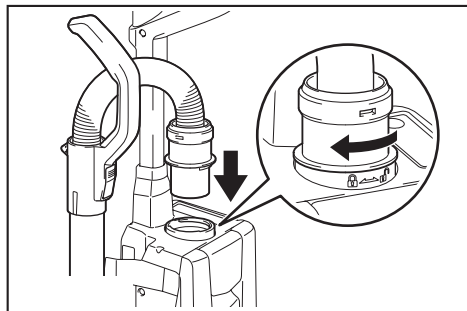

Raccordement du tuyau

Insérez l'extrémité du tuyau d'aluminium dans le joint, puis fixez le tuyau d'aluminium au support de tuyau.

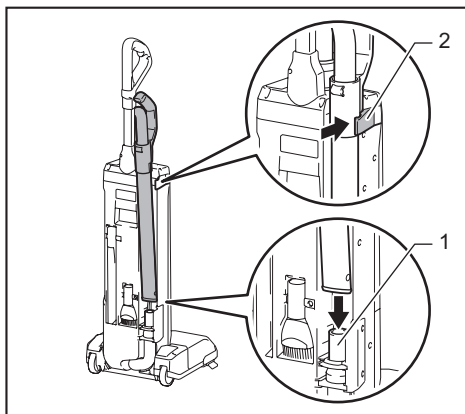

- 1. Joint 2. Support de tuyau

AVIS : Insérez le tuyau d'aluminium dans le bon sens, tel qu'indiqué sur la figure. Autrement, le support de tuyau ne sera pas verrouillé et le tuyau d'aluminium risque de se détacher.

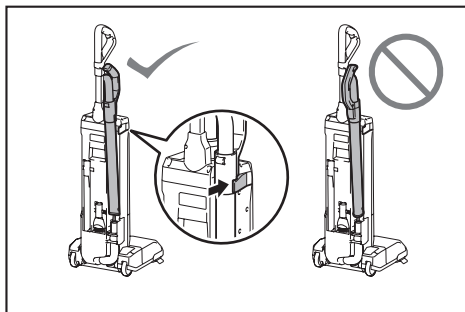

Installation ou retrait de la batterie

⚠ ATTENTION : Éteignez toujours l'appareil avant d'installer ou de retirer la batterie.

⚠ ATTENTION : Tenez fermement l'aspirateur et la batterie lors de l'installation ou du retrait de cette dernière. Sinon, l'aspirateur et la batterie pourraient vous glisser des mains, ce qui risque d'endommager l'aspirateur et la batterie, ou encore de provoquer des blessures.

⚠ ATTENTION : Prenez garde de vous pincer les doigts en ouvrant ou fermant le couvercle de batterie. Autrement, il y a risque de blessure.

Pour installer la batterie, libérez d'abord le verrou, puis ouvrez le couvercle de batterie. Insérez ensuite la batterie.

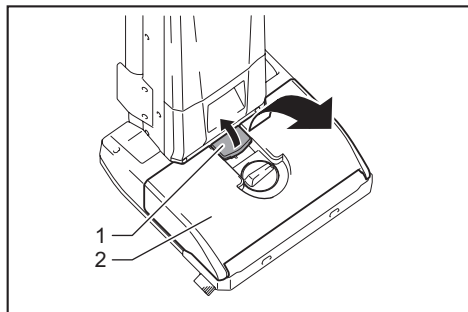

► 1. Verrou 2. Couvercle de batterie

Alignez la languette de la batterie sur la rainure du boîtier et glissez la batterie en place. Insérez-la à fond, jusqu'à ce qu'elle se verrouille en place avec un léger bruit sec. Verrouillez ensuite le couvercle de batterie.

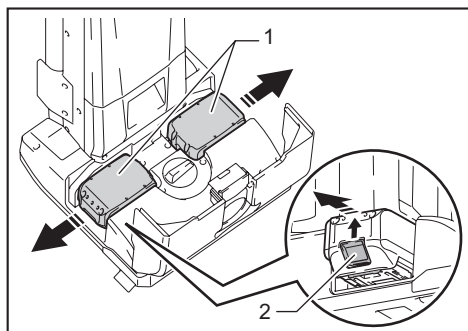

► 1. Batterie 2. Bouton

Pour retirer la batterie, faites-la glisser hors de l'appareil tout en faisant glisser le bouton qui se trouve à l'avant de la batterie.

ATTENTION : Insérez toujours la batterie à fond. Autrement, elle risque de tomber accidentellement de l'appareil et d'entraîner des blessures.

ATTENTION : Ne forcez pas sur la batterie pour l'installer. Si la batterie ne glisse pas facilement, c'est qu'elle n'est pas insérée correctement.

NOTE : L'aspirateur ne fonctionne pas lorsqu'il n'y a qu'une seule batterie.

Pose du sac filtre

ATTENTION : N'utilisez pas un sac filtre endommagé. Utilisez toujours l'aspirateur avec le sac filtre bien installé. Autrement, les poussières ou particules aspirées peuvent s'échapper de l'aspirateur et causer une maladie respiratoire chez l'utilisateur.

Avant d'utiliser l'aspirateur, installez le sac filtre. Le sac filtre est de type jetable. Lorsque le sac filtre est plein, jetez-le tel quel sans le vider.

AVIS : Lorsque le sac filtre est déjà plein ou lorsqu'il est bouché, remplacez-le par un neuf. La puissance d'aspiration sera réduite si vous poursuivez l'utilisation avec le sac filtre plein ou bouché.

AVIS : Pour éviter que la poussière ne pénètre dans le moteur :

- Avant l'utilisation, assurez-vous que le sac filtre est installé.
- N'utilisez pas un sac endommagé ou déchiré.

Autrement le moteur risque d'être endommagé.

AVIS : Lorsque vous installez le sac filtre, ne pliez pas l'ouverture du carton.

AVIS : Le sac filtre de l'aspirateur est un composant important pour le maintien du rendement de l'appareil. L'utilisation d'un sac filtre non authentique peut causer de la fumée ou un embrasement.

NOTE : Lorsque le sac filtre n'est pas installé dans l'appareil, le couvercle de boîte à poussières ne ferme pas complètement.

1. Déverrouillez le levier et ouvrez le couvercle de boîte à poussières.

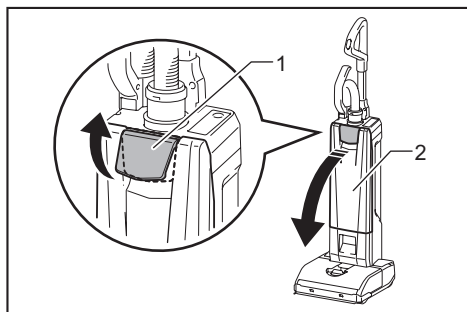

► 1. Levier 2. Couvercle de boîte à poussières

2. Insérez le sac filtre dans la fente du support, en faisant entrer d'abord le côté qui porte la marque Δ .

3. Accrochez le loquet au support.

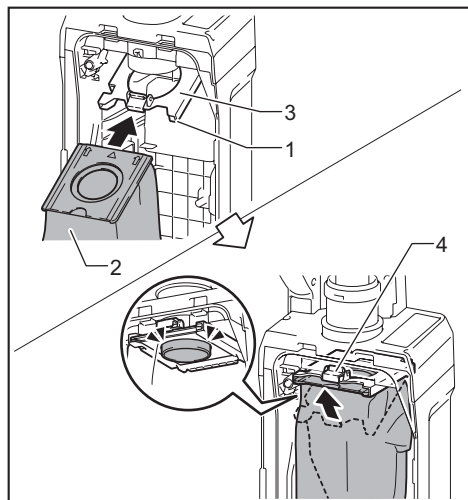

► 1. Fente 2. Sac filtre 3. Support 4. Loquet

4. Assurez-vous que seule l'indication apposée sur le carton est visible à travers la fente du support.

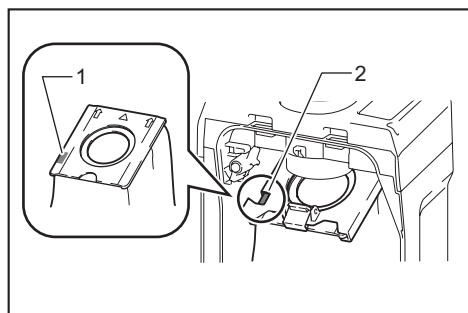

► 1. Indication 2. Fente

5. Verrouillez fermement le couvercle de boîte à poussières.

ATTENTION : Prenez garde de vous coincer les doigts en accrochant le loquet et en fermant le couvercle de boîte à poussières.

Retrait du sac filtre

ATTENTION : Manipulez le sac filtre doucement. Autrement, des corps étrangers risquent d'être projetés dans vos yeux et de vous blesser.

Remplacez le sac filtre quand il est plein ou bouché. Ouvrez le couvercle de boîte à poussières et ouvrez le loquet, puis retirez le sac filtre. Tirez sur la bande du côté de l'ouverture pour fermer le sac filtre, et jetez tout le sac filtre.

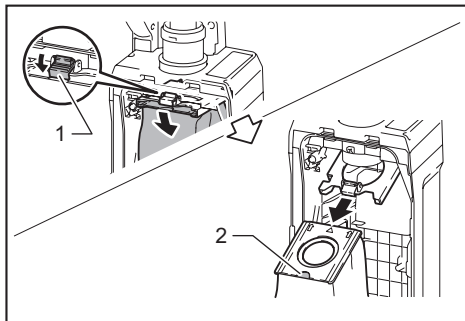

► 1. Loquet 2. Bande

AVIS : N'utilisez pas un sac filtre usé. Le sac filtre est conçu pour une seule utilisation. L'utilisation répétée du sac filtre peut entraîner l'obstruction du filtre et endommager l'aspirateur. Pour une utilisation répétée, utilisez un sac à poussières.

DESCRIPTION DU FONCTIONNEMENT

ATTENTION : Assurez-vous toujours que l'appareil est éteint et que sa batterie est retirée avant de le régler ou de vérifier son fonctionnement.

Dispositif de protection de l'outil et de la batterie

L'outil est équipé d'un système de protection d'outil/batterie. Ce système coupe automatiquement l'alimentation du moteur pour augmenter la durée de vie de l'outil et de la batterie. L'outil s'arrête automatiquement pendant l'utilisation lorsque l'outil ou la batterie est dans l'une des situations suivantes :

Protection contre la surcharge

Lorsque l'outil est utilisé d'une manière entraînant une consommation anormale de courant, il s'arrête automatiquement sans aucune indication. Dans ce cas, éteignez l'outil et arrêtez l'activité qui entraîne une surcharge de l'outil. Remettez ensuite le contact pour redémarrer.

Protection contre la surchauffe

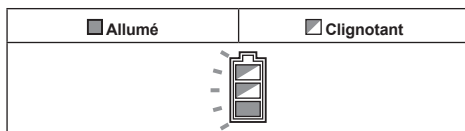

Lorsque l'outil surchauffe, il s'arrête automatiquement et le voyant de batterie clignote pendant environ 60 secondes. Dans ce cas, laissez refroidir l'outil avant de remettre le contact.

Protection contre la décharge excessive

Lorsque la charge de la batterie est basse, l'outil s'arrête automatiquement. Si l'appareil ne fonctionne pas même lorsque vous activez les interrupteurs, retirez les batteries de l'outil et rechargez-les.

Affichage de la charge restante de la batterie

Uniquement pour les batteries avec voyant

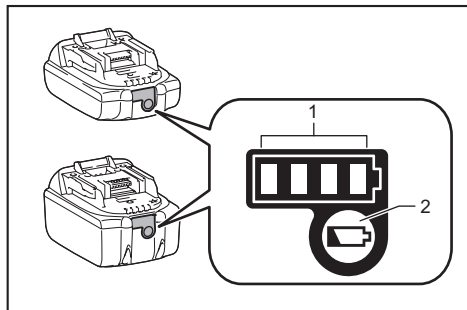

► 1. Témoins indicateurs 2. Bouton de vérification

Appuyez sur le bouton de vérification de la batterie pour afficher la charge restante de la batterie. Les témoins indicateurs s'allument pendant quelques secondes.

Témoins indicateurs			Charge restante
Allumé	Éteint	Clignotant	
■	□	◐	75 % à 100 %
■	■	□	50 % à 75 %
■	■	□	25 % à 50 %
■	□	□	0 % à 25 %
◐	□	□	Chargez la batterie.
■	■	□	La batterie a peut-être mal fonctionné.
□	□	■	

NOTE : Suivant les conditions d'utilisation et la température ambiante, il se peut que l'indication soit légèrement différente de la charge réelle.

NOTE : La première lampe témoin (à l'extrémité gauche) clignote lorsque le dispositif de protection de la batterie s'active.

Panneau indicateur

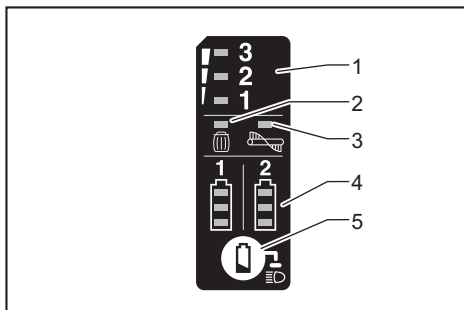

► 1. Mode de fonctionnement 2. Niveau excessif de poussières 3. Erreur du rouleau-brosse 4. Capacité restante de la batterie 5. Bouton de vérification de la batterie / témoin DEL

Mode de fonctionnement

Pour changer de mode de fonctionnement, reportez-vous à la section sur le fonctionnement des interrupteurs.

Niveau excessif de poussières

Si ce voyant s'allume, remplacez le sac filtre. (Reportez-vous à la section sur le retrait du sac filtre.)

NOTE : Ce voyant ne s'active pas lorsque l'appareil fonctionne en mode « niveau de bruit inférieur (1) ».

NOTE : Selon l'environnement d'utilisation, il se peut que ce voyant ne s'active pas.

Erreur du rouleau-brosse

Clignotant	Le rouleau-brosse est soumis à une charge élevée pour une raison quelconque.
Allumé	Le rouleau-brosse s'est arrêté en raison d'une anomalie.

⚠ MISE EN GARDE : Éteignez immédiatement l'appareil si ce témoin s'allume pendant l'utilisation. Autrement, le moteur risque de mal fonctionner et d'entraîner un incendie.

Capacité restante de la batterie

Pendant l'utilisation, appuyez sur le bouton de vérification de la batterie / témoin DEL pour afficher la capacité restante des batteries. Les voyants de batterie correspondent à chacune des batteries.

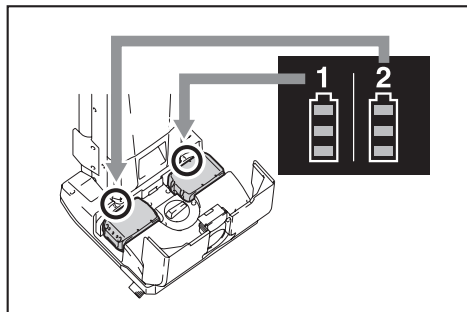

État du voyant de batterie			Capacité restante de la batterie
Allumé	Éteint	Clignotant	
			50 % à 100 %
			20 % à 50 %
			0 % à 20 %
			Charger la batterie

Bouton de vérification de la batterie / témoin DEL

Pendant l'utilisation, les commandes suivantes peuvent être effectuées.

- Appuyez simplement sur le bouton pour vérifier la capacité restante de la batterie.
- Maintenez le bouton enfoncé pour allumer ou éteindre le témoin DEL.

Interrupteur

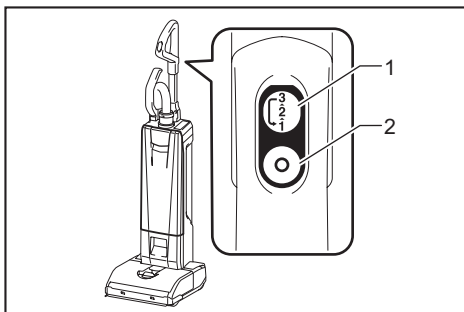

- 1. Bouton MARCHÉ / changement de mode
- 2. Bouton ARRÊT

Mise sous/hors tension de l'appareil

Pour démarrer l'appareil, appuyez simplement sur le bouton MARCHÉ / changement de mode. Pour l'éteindre, appuyez sur le bouton ARRÊT.

ATTENTION : Mettez toujours la tête de l'appareil sur le plancher avant d'allumer l'appareil. Autrement, l'enchevêtrement peut provoquer un accident et entraîner une blessure.

Changement de mode de fonctionnement

Vous pouvez changer le mode de fonctionnement sur l'un ou l'autre de trois niveaux : « niveau de bruit inférieur (1) », « normal (2) », et « élevé (3) ».

Pour changer le mode de fonctionnement, appuyez sur le bouton MARCHÉ / changement de mode pendant que l'appareil fonctionne. Le mode de fonctionnement change dans l'ordre suivant : « niveau de bruit inférieur (1) », « normal (2) » et « élevé (3) ». L'appareil redémarrera dans le mode sur lequel il était précédemment réglé.

Allumage du témoin DEL

ATTENTION : Évitez de regarder directement le faisceau lumineux ou sa source.

L'appareil est équipé de témoins DEL. Pour l'utilisation, reportez-vous au paragraphe sur le bouton de vérification de la batterie / témoin DEL.

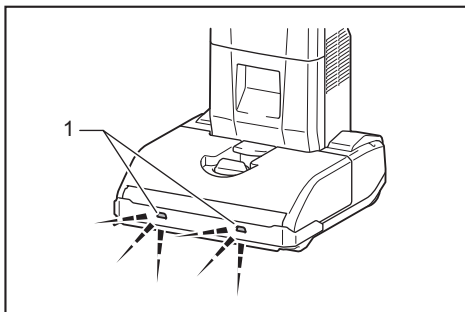

- 1. Témoin DEL

Pédale

⚠ ATTENTION : Verrouillez toujours l'appareil en position verticale lorsque vous lâchez la poignée. Autrement, l'appareil risque de tomber accidentellement et d'entraîner une blessure.

⚠ ATTENTION : Prenez garde de vous coincer les doigts entre le corps principal et la tête de l'appareil.

Pour déverrouiller la position verticale de l'appareil, enfoncez la pédale et tirez la poignée vers l'arrière. La plage de déplacement est de 90 degrés par rapport à la position verticale.

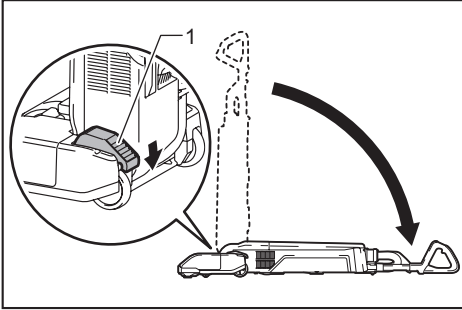

► 1. Pédale

Pour verrouiller l'appareil en position verticale, soulevez la poignée vers l'avant jusqu'à ce que la pédale se verrouille en émettant un léger bruit sec.

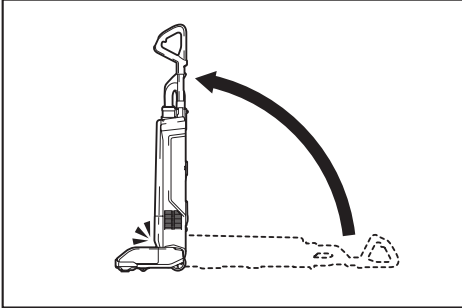

NOTE : Le rouleau-brosse cesse de tourner lorsque l'appareil est en position verticale.

Réglage de la hauteur du rouleau-brosse

⚠ ATTENTION : Avant l'utilisation, assurez-vous toujours que le levier de réglage se met correctement en position.

La hauteur du rouleau-brosse est réglable sur quatre niveaux. Tournez le levier de réglage jusqu'à la hauteur désirée. Lorsque le levier de réglage pointe vers la marque A, le rouleau-brosse se trouve au point le plus bas au-dessus du plancher, ce qui convient pour le nettoyage des planchers durs et des tapis à poils courts. Lorsque le levier de réglage pointe vers la marque B, le rouleau-brosse se trouve au point le plus élevé au-dessus du plancher, ce qui convient pour le nettoyage des tapis à poils longs.

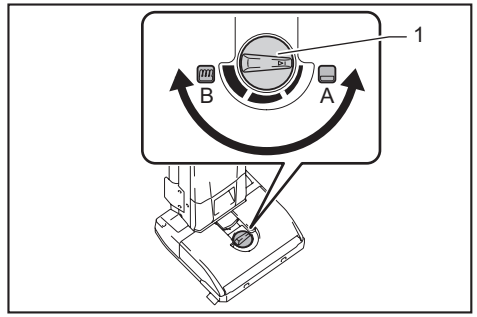

► 1. Levier de réglage

NOTE : Le rouleau-brosse ne pourra pas tourner s'il est trop bas contre la surface du tapis.

Poignée de transport

Lorsque vous transportez l'appareil, poussez-le uniquement en le faisant avancer sur ses roulettes, ou transportez-le par sa ou ses poignée(s) de transport.

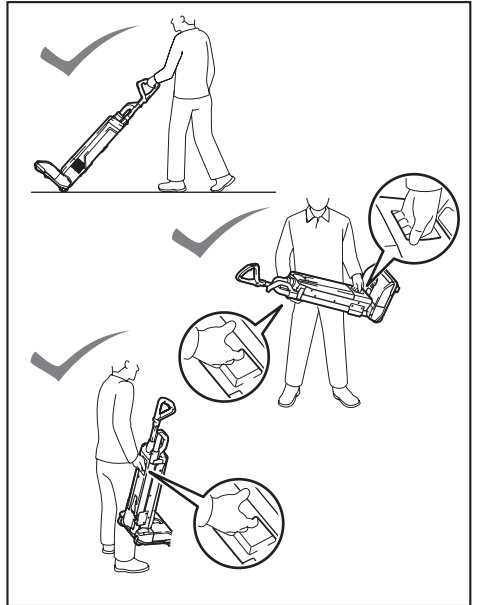

⚠ ATTENTION : Lorsque vous transportez l'appareil, verrouillez-le en position verticale. Autrement, l'appareil risque de provoquer un accident en tombant.

⚠ ATTENTION : Ne transportez l'appareil d'aucune autre façon qu'avec la poignée de transport. Autrement, un accident par chute peut survenir ou un démarrage involontaire peut entraîner une blessure.

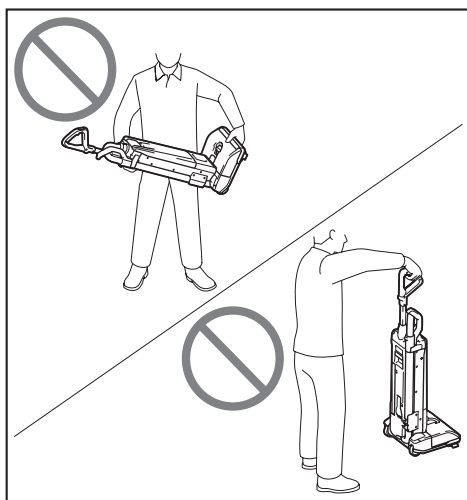

Utilisation de la brosse latérale

La brosse latérale est pratique pour nettoyer dans les coins de mur.

Lorsque les poils de la brosse latérale deviennent courts, apportez l'appareil au centre de service après-vente Makita pour la faire remplacer.

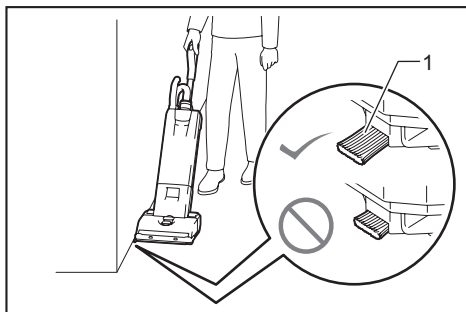

► 1. Brosse latérale

UTILISATION

ATTENTION : Pendant l'utilisation, ne tirez pas la tige de poignée hors de l'appareil. Cela entraînerait une perte de contrôle de l'appareil et peut entraîner une grave blessure.

ATTENTION : Pendant l'utilisation, ne mettez pas une main ou une jambe sous l'appareil. Autrement, elle risque de s'y coincer.

Nettoyage normal

1. Saisissez la poignée, puis déverrouillez la position verticale.
2. Allumez l'appareil. Nettoyez le plancher.

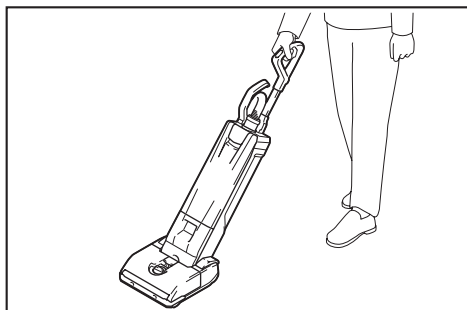

Utilisation avec les accessoires

ATTENTION : Continuez de tenir l'appareil par sa poignée lorsque vous utilisez les accessoires. Autrement, l'appareil risque de tomber accidentellement et d'entraîner une blessure.

AVIS : Lorsque vous utilisez les accessoires, verrouillez l'appareil en position verticale. Autrement, le rouleau-brosse risque d'abîmer le plancher en tournant.

Utilisation du tuyau d'aluminium

Le tuyau d'aluminium est adéquat pour le nettoyage dans les endroits trop étroits ou élevés.

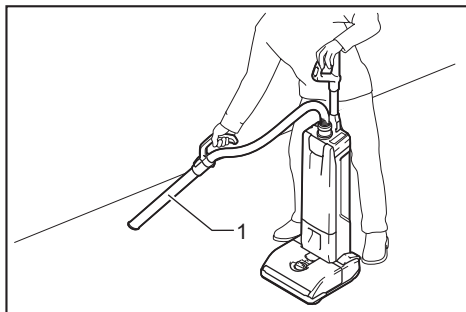

► 1. Tuyau d'aluminium

Utilisation du boyau

Le boyau est adéquat pour le nettoyage près de vos mains.

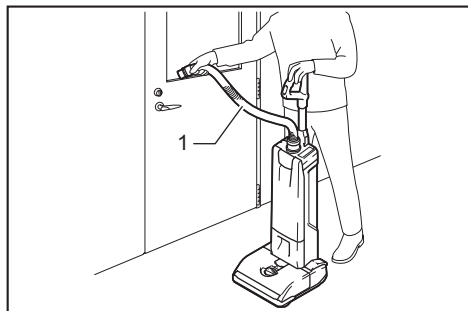

► 1. Tuyau

Pour utiliser le boyau, tirez le tuyau d'aluminium hors du boyau tout en appuyant sur le levier.
Pour installer le boyau, insérez-le dans le tuyau d'aluminium jusqu'à ce qu'il émette un léger bruit sec.

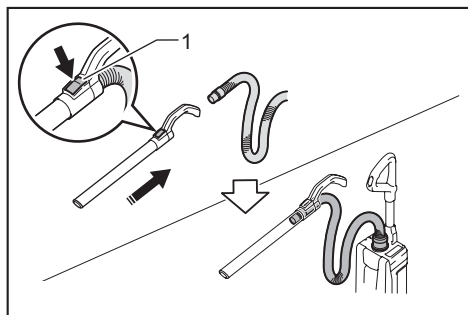

► 1. Levier

Utilisation des fixations

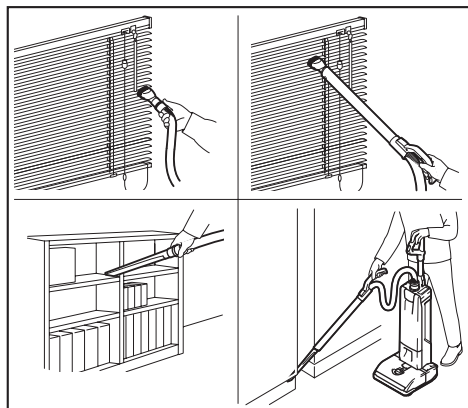

Pour installer la fixation, insérez-la fermement dans le tuyau d'aluminium ou le boyau tout en la faisant pivoter.
Pour le déconnecter, retirez-le en le faisant tourner.

ENTRETIEN

ATTENTION : Assurez-vous toujours que l'appareil est éteint et que la batterie est retirée avant d'effectuer tout travail d'inspection ou d'entretien de l'appareil.

AVIS : N'utilisez jamais d'essence, de benzine, de solvant, d'alcool ou autres produits similaires. Une décoloration, une déformation ou la formation de fissures peuvent en découler.

Pour maintenir la SÉCURITÉ et la FIABILITÉ du produit, les réparations et tout autre travail d'entretien ou de réglage doivent être effectués dans un centre de service après-vente autorisé ou une usine Makita, exclusivement avec des pièces de rechange Makita.

Rangement

Lors du rangement, retirez les batteries et rangez l'appareil sur une surface plane et en position verticale.

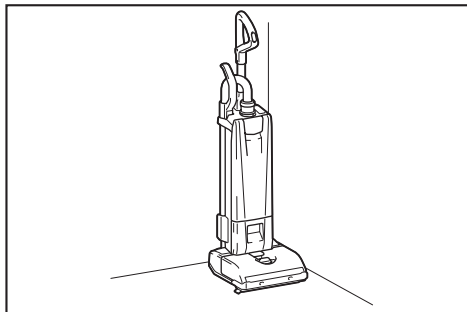

Nettoyage du corps de l'appareil

Essuyez régulièrement l'extérieur (le corps) de l'aspirateur avec un chiffon imprégné d'eau savonneuse.

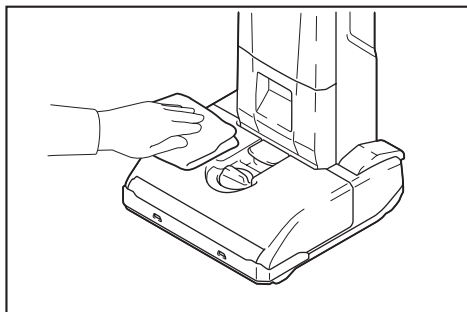

Nettoyage du filtre HEPA

⚠ ATTENTION : N'utilisez pas l'aspirateur sans un filtre, et évitez de poursuivre l'utilisation avec un filtre sale ou endommagé. Les poussières ou particules aspirées peuvent s'échapper de l'aspirateur et causer une maladie respiratoire chez l'utilisateur.

AVIS : Pour maintenir la puissance d'aspiration optimale et la propreté des échappements, nettoyez le filtre régulièrement. Si vous n'obtenez pas une puissance d'aspiration suffisante même après le nettoyage, remplacez le filtre par un neuf.

AVIS : Pour éviter d'endommager le filtre, évitez d'effectuer le nettoyage avec les outils suivants et accessoires similaires :

- Dispositif de dépoussiérage
- Nettoyeur haute pression
- Outils faits de matériaux rigides, comme une brosse métallique

1. Ouvrez le couvercle de boîte à poussières et retirez le sac filtre.

Libérez les crochets du filtre et retirez-le du corps de l'appareil.

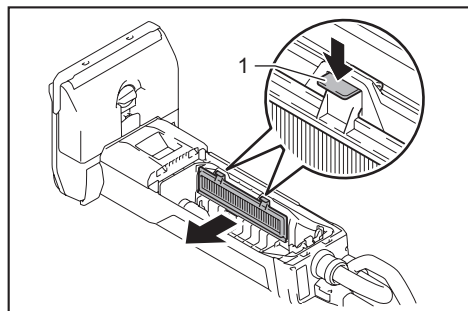

► 1. Crochet

2. Tapez sur le filtre pour en retirer les poussières. Le filtre est lavable à l'eau. Rincez le filtre tous les mois ou tous les deux mois pour en retirer les poussières et particules. Ensuite, laissez sécher le filtre complètement dans un emplacement à l'ombre et bien aéré pour prévenir les odeurs désagréables ou les dysfonctionnements.

3. Pour installer le filtre, insérez le côté sans crochets dans la rainure, puis poussez le filtre jusqu'à ce que les crochets se fixent en émettant un léger bruit sec.

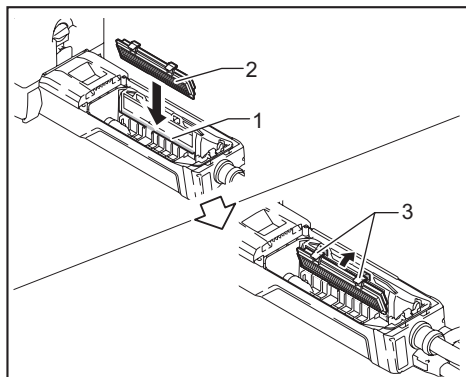

► 1. Rainure 2. Filtre HEPA 3. Crochet

Nettoyage du rouleau-brosse

1. Retirez la plaque inférieure, puis le rouleau-brosse.

Lorsque les poils du rouleau-brosse deviennent courts, demandez au centre de service après-vente Makita de le remplacer par un neuf.

La collecte des poussières sera médiocre si l'appareil est utilisé avec un rouleau-brosse dont les poils sont courts.

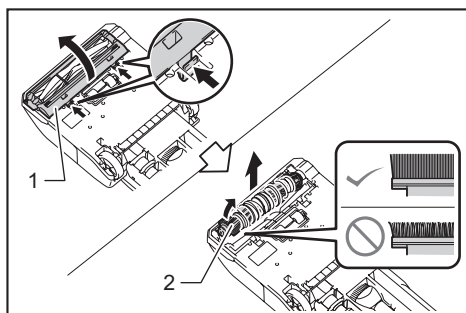

► 1. Plaque inférieure 2. Rouleau-brosse

2. Retirez les fils et cheveux enchevêtrés dans le rouleau-brosse à l'aide de ciseaux.

Retirez le capuchon et enlevez les débris.

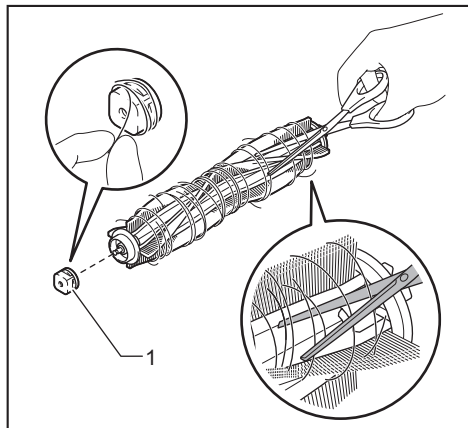

► 1. Capuchon

3. Installez le capuchon, le rouleau-brosse et la plaque inférieure, dans l'ordre inverse.

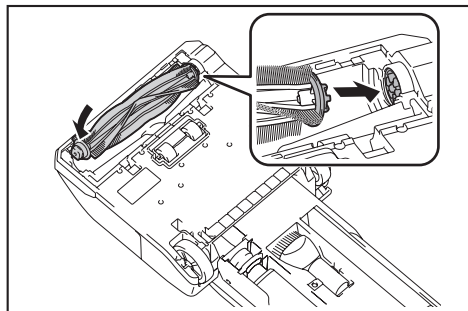

⚠ ATTENTION : Fixez parfaitement la plaque inférieure. Si l'appareil est utilisé sans la plaque inférieure, le rouleau-brosse risque de se détacher et d'entraîner une blessure.

AVIS : Fixez toujours le rouleau-brosse.
L'utilisation de l'appareil sans le rouleau-brosse résultera en une collecte médiocre des poussières.

Comment déboucher l'appareil

AVIS : N'utilisez pas l'appareil si son conduit d'admission d'air est bouché. La puissance d'aspiration sera réduite si vous poursuivez l'utilisation avec le conduit d'admission d'air bouché.

1. Retirez la plaque inférieure, puis le rouleau-brosse.
2. Retirez le tuyau d'aluminium de l'appareil et du boyau.
3. Tournez le boyau dans le sens contraire des aiguilles d'une montre, puis retirez le boyau de l'appareil.

4. Retirez le boyau de succion en tirant sur l'attache.

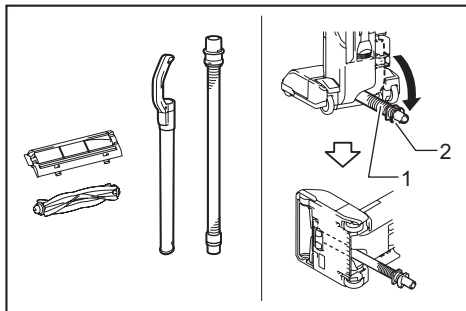

► 1. Boyau de succion 2. Attache

5. Inspectez le conduit d'admission d'air à l'intérieur du tuyau d'aluminium, du boyau et du boyau de succion.

Enlevez les débris qui s'y trouvent.

6. Alignez la languette du boyau de succion sur la rainure à l'intérieur du boîtier, et glissez le boyau de succion en place.

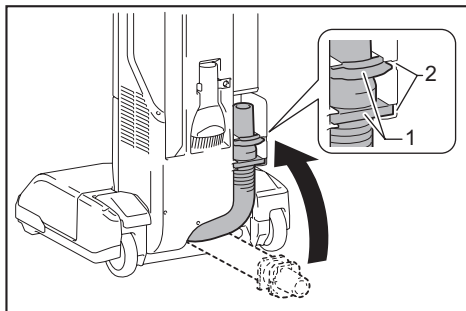

► 1. Languette 2. Rainure

7. Installez le boyau, le tuyau d'aluminium, le rouleau-brosse et la plaque inférieure.

⚠ ATTENTION : Installez fermement le boyau et le tuyau. Autrement, les poussières risquent de s'échapper et de causer une blessure.

DÉPANNAGE

Avant de faire une demande de réparation, faites d'abord votre propre inspection. Si vous rencontrez un problème non indiqué dans ce manuel, n'essayez pas de démonter la machine. Demandez plutôt à un centre de service après-vente Makita agréé de faire la réparation avec des pièces de rechange Makita.

Symptôme	Cause probable	Solution
Ne fonctionne pas	Les batteries sont mal installées.	Installez les batteries tel que décrit dans ce manuel.
	Les batteries sont épuisées.	Chargez les batteries.
	La poignée est mal installée.	Installez la poignée fermement, tel que décrit dans ce manuel.
Le rouleau-brosse ne tourne pas	L'appareil est verrouillé en position verticale.	Déverrouillez la position verticale de l'appareil.
	Le voyant d'erreur du rouleau-brosse s'allume.	Vérifiez l'absence d'enchevêtrement autour du rouleau-brosse (corps, capuchon et joint).
Faible puissance d'aspiration	Le voyant du niveau excessif de poussières s'allume.	Remplacez le sac filtre.
	⇒ Si le remplacement du sac filtre ne règle pas le problème...	Nettoyez ou remplacez le filtre HEPA. Vérifiez l'absence de débris coincés dans le boyau et le tuyau.
	Des débris sont enchevêtrés autour du rouleau-brosse et la vitesse de rotation a diminué.	Vérifiez l'absence d'enchevêtrement autour du rouleau-brosse (corps, capuchon et joint).
	Le rouleau-brosse est trop élevé par rapport au plancher.	Abaissez le rouleau-brosse.
	Les poils du rouleau-brosse sont devenus courts.	Remplacez le rouleau-brosse. Abaissez le rouleau-brosse.
	L'appareil fonctionne en mode de faible puissance.	Mettez-le sur un mode de fonctionnement plus élevé.
	Le rouleau-brosse n'est pas installé.	Installez le rouleau-brosse.
	Le tuyau ou le boyau est mal installé.	Installez fermement le tuyau ou le boyau.
Bruit de fonctionnement élevé	L'appareil fonctionne en mode de puissance élevée.	Mettez-le sur le mode de fonctionnement à faible puissance.
	Des débris sont enchevêtrés autour du rouleau-brosse.	Vérifiez l'absence d'enchevêtrement autour du rouleau-brosse (corps, capuchon et joint).
	Le sac filtre est plein de poussières.	Remplacez le sac filtre.
	⇒ Si le remplacement du sac filtre ne règle pas le problème...	Nettoyez ou remplacez le filtre HEPA. Vérifiez l'absence de débris coincés dans le boyau et le tuyau.
Le voyant du niveau excessif de poussières clignote après une courte utilisation.	Le sac filtre est plié.	Dépliez l'ouverture du sac filtre avant de le mettre en place.
Le témoin DEL ne s'allume pas	Le témoin DEL est désactivé.	Pendant l'utilisation, maintenez enfoncé le bouton de vérification de la batterie / témoin DEL pour allumer le témoin DEL.
La roulette ne tourne pas bien	Des débris sont enchevêtrés dans la roulette.	Enlevez les débris de la roulette.

ACCESSOIRES EN OPTION

⚠ ATTENTION : Ces accessoires ou pièces complémentaires sont recommandés pour l'utilisation avec l'outil Makita spécifié dans ce manuel. L'utilisation de tout autre accessoire ou pièce complémentaire peut comporter un risque de blessure. N'utilisez les accessoires ou pièces complémentaires qu'aux fins auxquelles ils ont été conçus.

Si vous désirez obtenir plus de détails sur ces accessoires, veuillez contacter le centre de service après-vente Makita le plus près.

- Buse à angle
- Brosse ronde
- Filtre HEPA
- Sac filtre
- Chargeur et batterie authentiques Makita

NOTE : Certains éléments de la liste peuvent être inclus avec l'outil comme accessoires standards. Ils peuvent varier suivant les pays.

GARANTIE LIMITÉE MAKITA

Pour les conditions de garantie en vigueur qui s'appliquent à ce produit, veuillez vous reporter à la feuille de garantie en annexe. Si la feuille de garantie en annexe n'est pas disponible, reportez-vous aux détails de la garantie présentés sur le site Web de votre pays, ci-dessous.

États-Unis d'Amérique: www.makitatools.com

Canada: www.makita.ca

Autres pays: www.makita.com

ESPECIFICACIONES

Modelo:	DVC560
Volumen de aire máximo *	1,9 m ³ /min (67 cu.ft/min)
Aspiradora *	12 kPa
Capacidad	5 L (1,32 gal)
Dimensiones (La x An x Al)	326 mm x 318 mm x 1 146 mm (12-7/8" x 12-1/2" x 45-1/8")
Tensión nominal	36 V c.c.
Peso neto	8,3 kg - 9,0 kg (18,3 lbs - 19,8 lbs)

- * El valor se mide mediante nuestro método original.
- Debido a nuestro continuo programa de investigación y desarrollo, las especificaciones aquí incluidas están sujetas a cambio sin previo aviso.
- Las especificaciones y el cartucho de batería pueden variar de país a país.
- El peso incluye los accesorios (cepillo redondo, boquilla para esquinas) y el o los cartuchos de batería. La combinación de menor y mayor peso del aparato y del o los cartuchos de batería se muestra en la tabla.

Cartucho de batería y cargador aplicables

Cartucho de batería	BL1815N / BL1820B / BL1830 / BL1830B / BL1840B / BL1850B / BL1860B
Cargador	DC18RC / DC18RD / DC18RE / DC18SD / DC18SE / DC18SF / DC18SH

- Algunos de los cartuchos de batería y cargadores enumerados arriba podrían no estar disponibles dependiendo de su área de residencia.

⚠ ADVERTENCIA: Use únicamente los cartuchos de batería y los cargadores indicados arriba. El uso de cualquier otro cartucho de batería y cargador podría ocasionar una lesión y/o un incendio.

ADVERTENCIAS DE SEGURIDAD

INSTRUCCIONES IMPORTANTES DE SEGURIDAD

Al usar cualquier aparato eléctrico, siempre deben seguirse las precauciones básicas, incluyendo las siguientes:

GUARDE ESTAS INSTRUCCIONES.

ADVERTENCIA

Para reducir el riesgo de incendio, descarga eléctrica o lesión:

- No deje el aparato con la batería puesta. Retire la batería del aparato cuando no lo vaya a utilizar y antes de dar servicio de mantenimiento.
- No lo utilice en exteriores o sobre superficies húmedas.
- No permita que sea utilizado como un juguete. Preste mucha atención cuando sea utilizado por niños o cerca de ellos.
- Utilícelo solamente como se describe en este manual. Sólo use aditamentos recomendados por el fabricante.
- No lo utilice con una batería dañada. Si el aparato no está funcionando como debiera, se ha dejado caer, se ha dañado, se ha dejado a la intemperie o ha caído sobre agua, llévelo a un centro de servicio.

6. **No manipule la batería ni el aparato con las manos mojadas.**
7. **No introduzca ningún objeto en las aberturas. No lo utilice con ninguna abertura bloqueada; manténgalo libre de polvo, pelusa, cabello y cualquier objeto que pueda reducir el flujo de aire.**
8. **Mantenga el cabello, la ropa holgada, los dedos y todas las partes del cuerpo lejos de las aberturas y piezas móviles.**
9. **Apague todos los controles antes de retirar el cartucho de batería.**
10. **Tenga especial cuidado cuando limpie en escaleras.**
11. **No lo utilice para recoger líquidos inflamables o combustibles, tal como gasolina, ni en áreas donde puedan estar presentes.**
12. **No recoja nada que se esté quemando o desprenda humo, tal como cigarros, fósforos o cenizas calientes.**
13. **No lo utilice sin la bolsa del filtro o los filtros colocados en su lugar.**
14. **ALMACENE LA ASPIRADORA CUANDO NO LA USE.** La aspiradora deberá estar almacenada en interiores cuando no la use.
15. **Reemplace cualquier filtro dañado de inmediato.**
16. **Mantenga los pies firmes y el equilibrio en todo momento.**
17. **No utilice la aspiradora como banco o mesa de trabajo. La máquina podría caerse y ocasionar una lesión personal.**
18. **Mantenga todas las partes del cuerpo y su ropa alejadas de las aberturas y de la parte en movimiento, tal como el cepillo giratorio. De lo contrario, estos podrían quedar atrapados en el aparato y ocasionar una lesión.**
19. **Use equipo de protección adecuado como una máscara, dependiendo del entorno de uso.**
20. **Mantenga la salida de escape lejos de la cara y del cuerpo.**
21. **No aspire los siguientes elementos:**
 - Líquidos inflamables (queroseno, gasolina, disolventes como bencina, diluyentes, etc.)
 - Sustancias calientes que están ardiendo o echando humo (cigarrillos, cerillas, palitos de incienso, velas, cenizas calientes), chispas y polvo metálico generados por el corte o el lijado de metales, etc.
 - Materiales inflamables (tónor, pinturas, aerosoles, etc.)
 - Espumas, como limpiadores de alfombras, etc. (pueden causar explosiones o incendios)
 - Sustancias explosivas o pirofóricas (nitroglicerina, aluminio, magnesio, titanio, zinc, fósforo rojo, fósforo amarillo, celuloide, etc., y su polvo, gases o vapores)
 - Objetos afilados (cristal, cubiertos, astillas de madera, metales, piedras, clavos, cuchillas, tachuelas, etc.)
 - Polvo fino conductor y solidificante (polvo metálico o de carbono)
 - Deshumidificador
 - Grandes cantidades de polvo (harina, polvo de extintor de incendios, etc.)
 - Sustancias que causan síntomas tóxicos
 - Productos químicos agresivos (ácidos, lixiviados, etc.)
 - Basura líquida o húmeda, incluyendo vómitos y heces
 - Asbesto
 - Pesticidas

Tal acción podría ocasionar un incendio, lesiones y/o daños materiales.
22. **Utilice solamente el cargador suministrado por el fabricante para recargar.**
23. **No cargue la batería en exteriores.**

24. **Este aparato no se destina para utilizarse por personas (incluyendo niños) cuyas capacidades físicas, sensoriales o mentales sean diferentes o estén reducidas o carezcan de experiencia o de conocimiento, a menos que dichas personas reciban una supervisión o capacitación para el funcionamiento del aparato por una persona responsable de su seguridad.**
25. **Los niños deben supervisarse para asegurar que ellos no empleen los aparatos como juguete.**

Uso y cuidado de la herramienta a batería

1. **Evite un arranque accidental. Asegúrese de que el interruptor esté en la posición apagada antes de conectar el paquete de baterías, levantar el aparato o cargarlo.** Cargar el aparato con su dedo en el interruptor o pasar energía al aparato con el interruptor encendido puede propiciar accidentes.
2. **Desconecte el paquete de baterías del aparato antes de hacer cualquier ajuste, cambiar accesorios o almacenar el aparato.** Estas medidas de seguridad preventivas reducen el riesgo de poner en marcha el aparato accidentalmente.
3. **Recargue sólo con el cargador especificado por el fabricante.** Un cargador que es adecuado para un solo tipo de batería puede generar riesgo de incendio al ser utilizado con otra batería.
4. **Use los aparatos únicamente con los paquetes de baterías designados específicamente para ellos.** El uso de otros paquetes de baterías puede generar riesgo de lesiones e incendio.
5. **Cuando no se esté usando la batería, manténgala alejada de otros objetos metálicos, como sujetapapeles (clips), monedas, llaves, clavos, tornillos u otros objetos pequeños de metal los cuales pueden actuar creando una conexión entre las terminales de la batería.** Originar un cortocircuito en las terminales puede causar quemaduras o incendios.
6. **En condiciones abusivas, podrá escapar líquido de la batería; evite tocarlo. Si lo toca accidentalmente, enjuague con agua. Si hay contacto del líquido con los ojos, busque asistencia médica.** Puede que el líquido expulsado de la batería cause irritación o quemaduras.
7. **No utilice un paquete de baterías o aparato que esté dañado o haya sido modificado.** Las baterías dañadas o modificadas podrían comportarse de manera impredecible causando un incendio, explosión o riesgo de lesión.
8. **No exponga un paquete de baterías o aparato al fuego o a una temperatura excesiva.** La exposición al fuego o una temperatura superior a 130 °C podría causar una explosión.
9. **Siga todas las instrucciones relativas a la carga y no cargue el paquete de baterías o el aparato fuera del rango de temperatura especificado en las instrucciones.** Cargar de manera inapropiada o a temperaturas fuera del rango especificado podría dañar la batería e incrementar el riesgo de incendio.
10. **Pida que el servicio lo realice un técnico en reparaciones calificado y que utilice únicamente piezas de repuesto idénticas a las originales.** Esto garantizará que se mantenga la seguridad del producto.
11. **No modifique ni intente reparar el aparato ni el paquete de baterías salvo como se indique en las instrucciones para el uso y cuidado.**

GUARDE ESTAS INSTRUCCIONES.

Este aparato está diseñado para uso comercial.

Símbolos

A continuación se muestran los símbolos utilizados para la herramienta.

v	volts o voltios
— — —	corriente directa o continua
	Ponga especial atención y tenga cuidado.

Instrucciones importantes de seguridad para el cartucho de batería

1. **Antes de utilizar el cartucho de batería, lea todas las instrucciones e indicaciones de precaución en el (1) el cargador de batería, (2) la batería, y (3) el producto con el que se utiliza la batería.**
2. **No desarme ni modifique el cartucho de batería.** Podría ocurrir un incendio, calor excesivo o una explosión.
3. **Si el tiempo de operación se ha acortado en exceso, deje de operar de inmediato.** Podría correrse el riesgo de sobrecalentamiento, posibles quemaduras e incluso explosión.
4. **En caso de que ingresen electrolitos en sus ojos, enjuáguelos bien con agua limpia y consulte de inmediato a un médico.** Esto podría ocasionar pérdida de visión.
5. **Evite cortocircuitar el cartucho de batería:**
 - (1) **No toque las terminales con ningún material conductor.**
 - (2) **Evite guardar el cartucho de batería en un cajón junto con otros objetos metálicos, tales como clavos, monedas, etc.**
 - (3) **No exponga el cartucho de batería al agua o la lluvia.**
6. **No guarde ni utilice la herramienta y el cartucho de batería en lugares donde la temperatura pueda alcanzar o exceder los 50 °C (122 °F).**
7. **Nunca incinere el cartucho de batería incluso en el caso de que esté dañado seriamente o ya no sirva en absoluto.** El cartucho de batería puede explotar si se tira al fuego.
8. **No clave, corte, aplaste, lance o deje caer el cartucho de batería, ni golpee un objeto sólido contra el cartucho de batería.** Dicha acción podría resultar en un incendio, calor excesivo o en una explosión.
9. **No use una batería dañada.**
10. **Las baterías de ión de litio están sujetas a los requisitos reglamentarios en materia de bienes peligrosos.** Para el transporte comercial, por ej., mediante terceros o agentes de transporte, se deben tomar en cuenta los requisitos especiales relativos al empaque y el etiquetado. Para efectuar los preparativos del artículo que se va a enviar, se requiere consultar a un experto en materiales peligrosos. Si es posible, consulte además otras regulaciones nacionales más detalladas. Pegue o cubra con cinta adhesiva los contactos abiertos y empaque la batería de manera que ésta no pueda moverse dentro del paquete.
11. **Para deshacerse del cartucho de batería, sáquelo de la herramienta y deséchelo en un lugar seguro.** Siga las regulaciones locales relacionadas al desecho de las baterías.
12. **Utilice las baterías únicamente con los productos especificados por Makita.** Instalar las baterías en productos que no cumplen con los requisitos podría ocasionar un incendio, un calentamiento excesivo, una explosión o una fuga de electrolito.

13. **Siga las regulaciones locales relacionadas al desecho de las baterías.**
14. **El cartucho de batería podría absorber calor durante y después de su uso, lo que ocasionaría quemaduras o quemaduras a baja temperatura. Tenga cuidado con la manipulación de los cartuchos de batería que estén calientes.**
15. **No toque el terminal de la herramienta inmediatamente después de su uso, ya que el mismo podría estar lo suficientemente caliente como para provocarle quemaduras.**
16. **No permita que las rebabas, el polvo o la tierra queden atrapados en los terminales, orificios y ranuras del cartucho de batería.** Esto podría ocasionar un desempeño deficiente o descompostura de la herramienta o del cartucho de batería.
17. **No utilice el cartucho de batería cerca de cables eléctricos de alto voltaje, a menos que la herramienta sea compatible con el uso cercano a estos cables eléctricos de alto voltaje.** Esto podría ocasionar una avería o descompostura de la herramienta o del cartucho de batería.
18. **Mantenga la batería alejada de los niños.**
3. **Cargue el cartucho de batería a una temperatura ambiente de 10 °C - 40 °C (50 °F - 104 °F). Si un cartucho de batería está caliente, déjelo enfriar antes de cargarlo.**
4. **Cuando no utilice el cartucho de batería, sáquelo de la herramienta o del cargador.**
5. **Cargue el cartucho de batería si no va a utilizarlo durante un período prolongado (más de seis meses).**

GUARDE ESTAS INSTRUCCIONES.

⚠PRECAUCIÓN: Utilice únicamente baterías originales de Makita. El uso de baterías no originales de Makita, o de baterías alteradas, puede ocasionar que las baterías exploten causando un incendio, lesiones personales y daños. Asimismo, esto invalidará la garantía de Makita para la herramienta y el cargador Makita.

Consejos para alargar al máximo la vida útil de la batería

1. **Cargue el cartucho de batería antes de que se descargue completamente. Pare siempre la operación y cargue el cartucho de batería cuando note menos potencia en la herramienta.**
2. **No cargue nunca un cartucho de batería que esté completamente cargado. La sobrecarga acortará la vida de servicio de la batería.**

DESCRIPCIÓN DE LAS PIEZAS

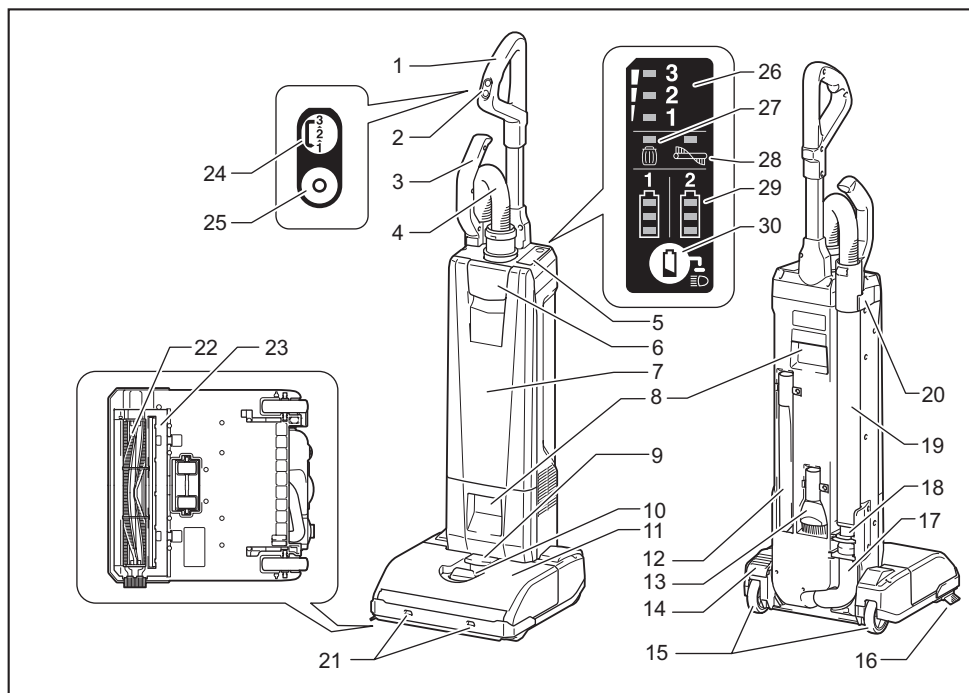

1	Mango	2	Placa del interruptor	3	Empuñadura del tubo	4	Manguera
5	Panel indicador	6	Palanca (para la cubierta de la caja para polvo)	7	Cubierta de la caja para polvo	8	Mango portador
9	Seguro (para la cubierta de la batería)	10	Palanca de ajuste	11	Cubierta de la batería	12	Boquilla para esquinas
13	Cepillo redondo	14	Pedal	15	Ruedita	16	Cepillo lateral
17	Manguera de succión	18	Unión	19	Tubo de aluminio	20	Sujetador del tubo
21	Luz indicadora LED	22	Cepillo giratorio	23	Placa inferior	24	Botón de encendido/cambio de modo de operación
25	Botón de apagado	26	Indicador del modo de operación	27	Indicador de nivel excesivo de polvo	28	Indicador de error del cepillo giratorio
29	Indicador de capacidad restante de la batería	30	Botón de verificación de batería/luz indicadora LED	-	-	-	-

MONTAJE

⚠PRECAUCIÓN: Asegúrese siempre de que el aparato esté apagado y el cartucho de batería haya sido extraído antes de realizar cualquier trabajo en el aparato.

⚠PRECAUCIÓN: Utilice siempre una máscara contra el polvo durante el ensamblado o mantenimiento.

Conexión del mango

1. Inserte el poste del mango hasta el fondo en el cuerpo de la aspiradora, tal como se muestra en la ilustración.
2. Cierre el seguro de bloqueo.

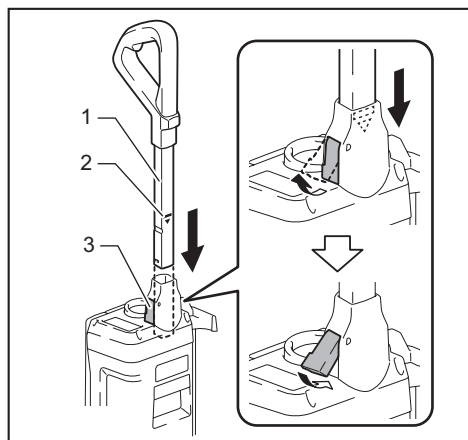

- 1. Poste del mango 2. Marca indicadora roja
3. Seguro de bloqueo

AVISO: Inserte el mango por completo hasta que la marca indicadora roja no pueda verse.

Conexión de la manguera

Inserte la manguera dentro del puerto de montaje del aparato y gírela hasta que quede asegurada.

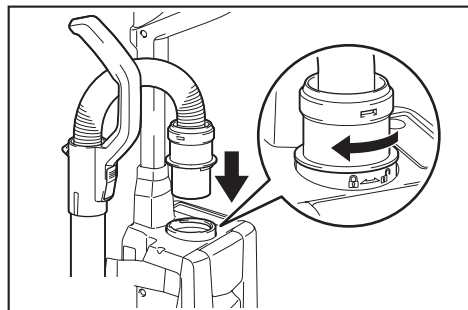

Conexión del tubo

Inserte la punta del tubo de aluminio a la unión y luego conecte el tubo de aluminio al sujetador del tubo.

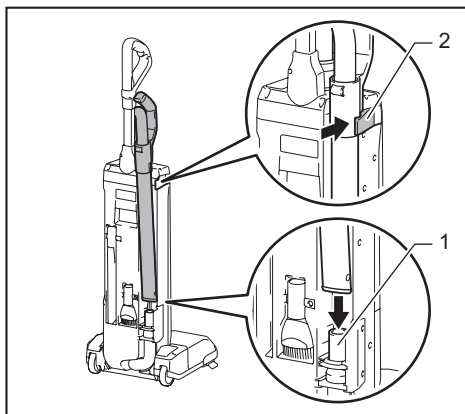

- 1. Unión 2. Sujetador del tubo

AVISO: Inserte el tubo de aluminio en la dirección correcta, tal como se muestra en la ilustración. De lo contrario, el sujetador del tubo no se asegurará y el tubo de aluminio podría zafarse.

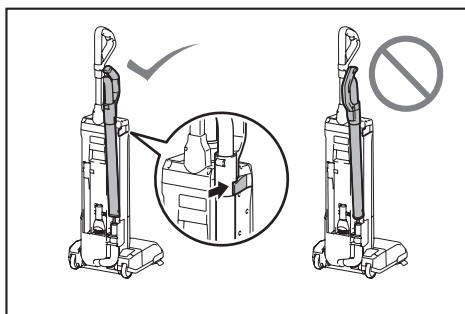

Instalación o extracción del cartucho de batería

⚠PRECAUCIÓN: Apague siempre el aparato antes de instalar o extraer el cartucho de la batería.

⚠PRECAUCIÓN: Sujete la aspiradora y el cartucho de batería con firmeza al colocar o quitar el cartucho. Si no se sujeta con firmeza la aspiradora y el cartucho de batería, puede ocasionar que se resbalen de sus manos resultando en daños a la aspiradora y al cartucho, así como lesiones a la persona.

⚠PRECAUCIÓN: Tenga cuidado de no pellizcar sus dedos al abrir o cerrar la cubierta de la batería. El no hacerlo podría causar lesiones personales.

Para instalar el cartucho de batería, libere el seguro primero y luego abra la cubierta de la batería. Después de esto, inserte el cartucho de batería.

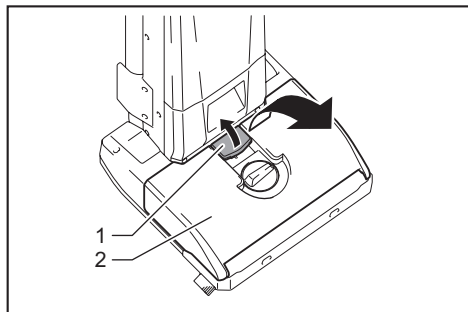

► 1. Seguro 2. Cubierta de la batería

Alinee la lengüeta en el cartucho de batería con la ranura en la carcasa y deslícelo en su lugar. Insértelo por completo hasta que quede asegurado en su lugar haciendo un pequeño clic. Luego cierre con el seguro la cubierta de la batería.

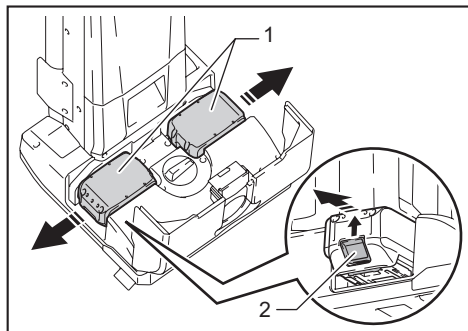

► 1. Cartucho de batería 2. Botón

Para quitar el cartucho de batería, sáquelo del aparato mientras desliza el botón enfrente del cartucho.

⚠PRECAUCIÓN: Instale siempre el cartucho de batería por completo. De no hacerlo, éste podría caerse accidentalmente del aparato, ocasionándole lesiones a usted o a alguien cerca de usted.

⚠PRECAUCIÓN: No instale el cartucho de batería a la fuerza. Si el cartucho no se desliza al interior fácilmente, se debe a que no está siendo insertado correctamente.

NOTA: La aspiradora no funciona con un sólo cartucho de batería.

Instalación de la bolsa del filtro

⚠PRECAUCIÓN: No use una bolsa del filtro dañada. Siempre utilice la aspiradora con la bolsa del filtro instalada correctamente. De lo contrario, el polvo o las partículas aspiradas podrían escapar de la aspiradora y causar una enfermedad respiratoria al operador.

Instale la bolsa del filtro antes de utilizar la aspiradora. La bolsa del filtro es de tipo desechable. Deseche por completo la bolsa del filtro sin vaciarlo, cuando ésta se haya llenado.

AVISO: Cuando la bolsa del filtro ya esté llena u obstruida, reemplácela con una nueva. El uso continuo de la bolsa del filtro cuando esté llena u obstruida ocasionará una reducción de la potencia de succión.

AVISO: Para evitar que el polvo se introduzca en el motor:

- Asegúrese de que la bolsa del filtro esté instalada antes de su uso.
- No utilice una bolsa rota o rasgada.

De lo contrario, el motor podría averiarse.

AVISO: No doble el cartón en su abertura cuando instale la bolsa del filtro.

AVISO: La bolsa del filtro de la aspiradora es un componente importante para mantener el buen desempeño del aparato. El utilizar una bolsa del filtro no original puede ocasionar humo o ignición.

NOTA: Cuando la bolsa del filtro no se instala en el aparato, la cubierta de la caja para polvo no se cierra por completo.

1. Desbloquee la palanca y abra la cubierta de la caja para polvo.

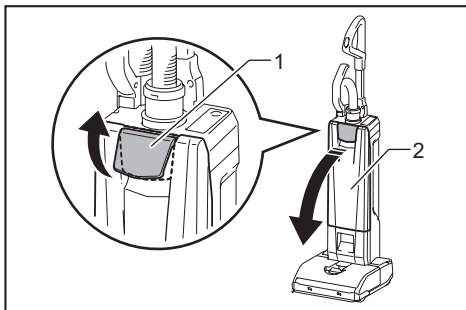

► 1. Palanca 2. Cubierta de la caja para polvo

2. Inserte la bolsa del filtro en la ranura del sujetador, para que el costado con la marca Δ entre primero.

3. Enganche el seguro del sujetador.

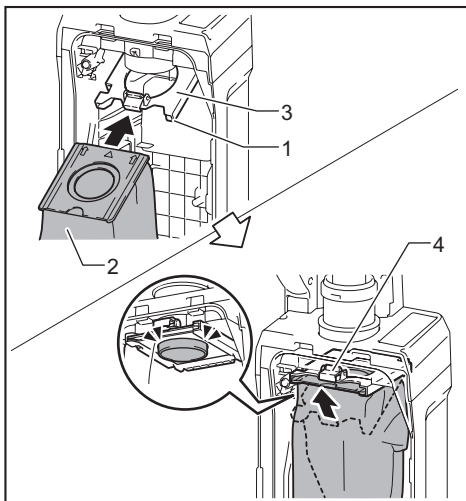

► 1. Ranura 2. Bolsa del filtro 3. Sujetador 4. Seguro

4. Asegúrese de que la marca en el cartón pueda verse a través de la hendidura del sujetador solamente.

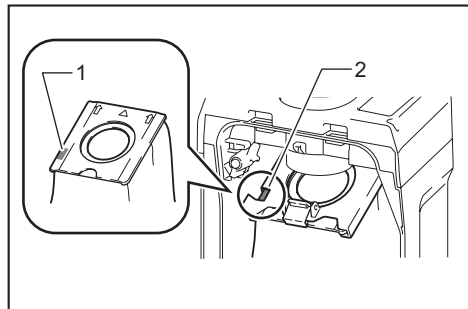

- 1. Marca 2. Hendidura

5. Asegure la cubierta de la caja para polvo firmemente.

⚠PRECAUCIÓN: Tenga cuidado de no pellizcar sus dedos cuando enganche el seguro y al cerrar la cubierta de la caja para polvo.

Extracción de la bolsa del filtro

⚠PRECAUCIÓN: Manipule la bolsa del filtro con cuidado. De lo contrario, los objetos extraños podrían proyectarse hacia los ojos y causar lesiones personales.

Reemplace la bolsa del filtro cuando esté llena u obstruida.

Abra la cubierta de la caja para polvo y abra el seguro, posteriormente extraiga la bolsa del filtro.

Jale la tira en el lado de la abertura para cerrar la bolsa del filtro y desechar la bolsa del filtro completa.

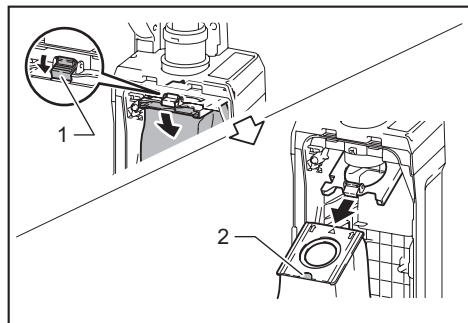

- 1. Seguro 2. Tira

AVISO: No utilice una bolsa del filtro usada.

La bolsa del filtro está diseñada para usarse una sola vez. El uso repetido de la bolsa del filtro puede causar el atasco del filtro y daños a la aspiradora. Si desea utilizar la bolsa repetidamente, utilice una bolsa recolectora de polvo.

DESCRIPCIÓN DEL FUNCIONAMIENTO

⚠PRECAUCIÓN: Asegúrese siempre de que el aparato esté apagado y que el cartucho de la batería haya sido extraído antes de realizar cualquier ajuste o revisión del funcionamiento del aparato.

Sistema de protección para la herramienta/batería

La herramienta está equipada con un sistema de protección de la herramienta/batería. Este sistema corta en forma automática el suministro de energía al motor para prolongar la vida útil de la herramienta y la batería. La herramienta se detendrá automáticamente durante la operación si la herramienta o la batería se someten a una de las siguientes condiciones:

Protección contra sobrecarga

Cuando la herramienta se está utilizando de manera que causa que consuma una cantidad de corriente inusualmente alta, la herramienta se detiene automáticamente sin que haya indicación alguna. En este caso, apague la herramienta y detenga la aplicación que causó que la herramienta se sobrecargara. Luego encienda la herramienta para reiniciarla.

Protección contra sobrecalentamiento

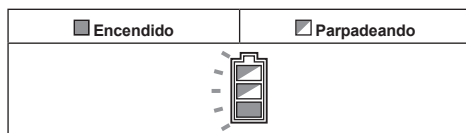

Cuando la herramienta se sobrecalienta, ésta se detiene automáticamente y el indicador de batería parpadea alrededor de 60 segundos. En este caso, espere a que la herramienta se enfríe antes de volver a encenderla.

Protección contra sobredescarga

Cuando la capacidad de la batería se reduce, la herramienta se detiene automáticamente. Si el producto no funciona incluso cuando los interruptores están siendo operados, retire las baterías de la herramienta y cárguelas.

Indicación de la capacidad restante de la batería

Únicamente para cartuchos de batería con el indicador

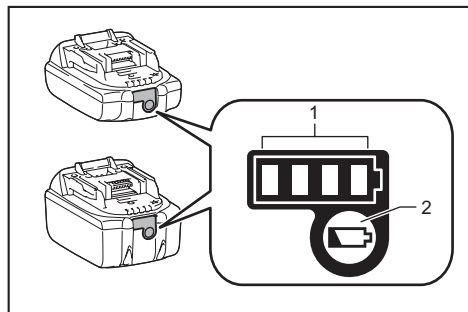

► 1. Luces indicadoras 2. Botón de verificación

Oprima el botón de verificación en el cartucho de la batería para que indique la capacidad restante de la batería. Las luces indicadoras se iluminarán por algunos segundos.

Luces indicadoras			Capacidad restante
Iluminadas	Apagadas	Parpadeando	
■ ■ ■ ■	□ □ □ □	▬	75% a 100%
■ ■ ■ □	□ □ □ □	▬	50% a 75%
■ ■ □ □	□ □ □ □	▬	25% a 50%
■ □ □ □	□ □ □ □	▬	0% a 25%
▬ □ □ □	□ □ □ □	▬	Cargar la batería.
■ ■ □ □	□ □ □ □	▬	La batería pudo haber funcionado mal.
□ □ ■ ■	□ □ □ □	▬	

NOTA: Dependiendo de las condiciones de uso y la temperatura ambiente, la indicación podrá diferir ligeramente de la capacidad real.

NOTA: La primera luz indicadora (extrema izquierda) parpadeará cuando el sistema de protección de batería esté en funcionamiento.

Panel indicador

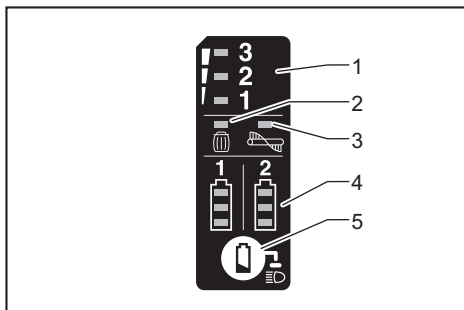

► 1. Modo de operación 2. Nivel excesivo de polvo
3. Error del cepillo giratorio 4. Capacidad restante de la batería 5. Botón de verificación de batería/luz indicadora LED

Modo de operación

Para cambiar el modo de operación, consulte la sección para la acción del interruptor.

Nivel excesivo de polvo

Si este indicador se ilumina, reemplace la bolsa del filtro. (Consulte la sección sobre cómo extraer la bolsa del filtro).

NOTA: Este indicador no funciona cuando el aparato opera en el modo de "nivel de ruido bajo (1)".

NOTA: Este indicador no funcionará según el entorno de uso.

Error del cepillo giratorio

Parpadeando	El cepillo giratorio está funcionando con una carga elevada por algún motivo.
Encendido	El cepillo giratorio está detenido por una razón anómala.

ADVERTENCIA: Apague el aparato inmediatamente cuando se ilumine esta luz durante la operación. De lo contrario, el motor podría sufrir una avería y ocasionar un incendio.

Capacidad restante de la batería

Durante la operación, oprima el botón de verificación de batería/luz indicadora LED para indicar las capacidades restantes de la batería. Los indicadores de batería corresponden a cada batería.

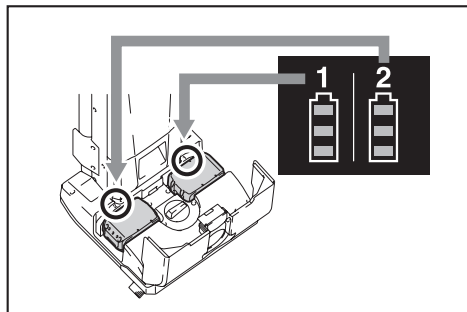

Estado del indicador de batería			Capacidad restante de la batería
Encendido	Apagado	Parpadeando	
			50% a 100%
			20% a 50%
			0% a 20%
			Cargar la batería

Botón de verificación de batería/luz indicadora LED

Durante la operación, se pueden realizar las siguientes operaciones.

- Simplemente oprima el botón para verificar la capacidad restante de la batería.
- Mantenga oprimido el botón para encender/apagar la luz indicadora LED.

Accionamiento del interruptor

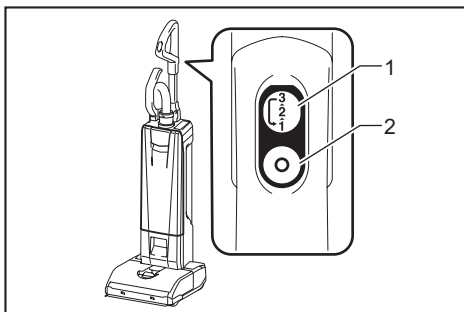

- ▶ 1. Botón de encendido/cambio de modo de operación
- ▶ 2. Botón de apagado

Encendido / apagado de la herramienta.

Para arrancar el aparato, simplemente oprima el botón de encendido/cambio de modo de operación. Para apagarlo, oprima el botón de apagado.

⚠PRECAUCIÓN: Siempre coloque la cabeza del aparato en el piso cuando lo encienda. De lo contrario, podría ocurrir un accidente por el enredo y ocasionar una lesión grave.

Cambio del modo de operación

Usted puede cambiar el modo de operación en tres pasos: "nivel de ruido bajo (1)" "normal (2)" y "alto (3)". Si desea cambiar el modo de operación, oprima el botón de encendido/cambio de modo de operación cuando el aparato esté funcionando. El modo de operación se conmuta según el siguiente orden: "nivel de ruido bajo (1)", "normal (2)" y "alto (3)". El aparato arrancará en el mismo modo que la configuración anterior.

Iluminación de la luz indicadora LED

⚠PRECAUCIÓN: No mire a la luz ni vea a la fuente de luz directamente.

El aparato está equipado con luces indicadoras LED. Consulte el párrafo del botón de verificación de batería/luz indicadora LED para aprender sobre su operación.

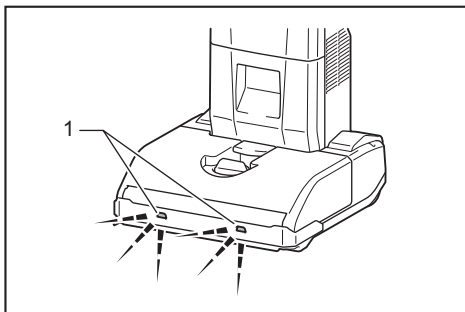

- ▶ 1. Luz indicadora LED

Pedal

⚠PRECAUCIÓN: Asegure siempre el aparato en una posición vertical cuando suelte el mango. De lo contrario, el aparato podría caerse accidentalmente y ocasionar una lesión.

⚠PRECAUCIÓN: Tenga cuidado de no pellizcar sus dedos entre el cuerpo principal y la cabeza del aparato.

Para desbloquear la posición vertical del aparato, pise el pedal y jale el mango hacia atrás. El rango de movimiento es de 90 grados desde la posición vertical.

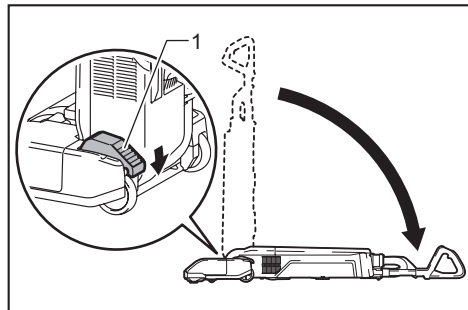

► 1. Pedal

Para bloquear el aparato en la posición vertical, mueva el mango hacia adelante hasta que el pedal se bloquee en su posición con un clic.

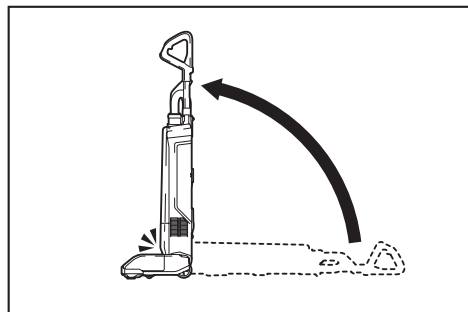

NOTA: Cuando el aparato esté en la posición vertical, el cepillo giratorio dejará de girar.

Ajuste de la altura del cepillo giratorio

⚠PRECAUCIÓN: Asegúrese siempre de que la palanca de ajuste quede correctamente en la posición antes de la operación.

La altura del cepillo giratorio puede ajustarse en 4 pasos. Gire la palanca de ajuste a su altura deseada. Cuando la palanca de ajuste apunte hacia la marca A, el cepillo giratorio se ubica en el punto más bajo por encima del piso y esa posición es adecuada para limpiar pisos duros y alfombras de pelo corto. Cuando la palanca de ajuste apunte hacia la marca B, el cepillo giratorio se ubica en el punto más alto por encima del piso y esa posición es adecuada para limpiar alfombras de pelo largo.

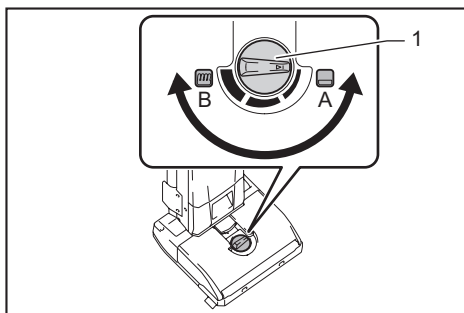

► 1. Palanca de ajuste

NOTA: El cepillo giratorio no podrá girar si la altura del cepillo giratorio es demasiado abajo contra la superficie de la alfombra.

Mango portador

Cuando transporte el aparato, empújelo mediante las rueditas solamente o sujetando el o los mangos portadores.

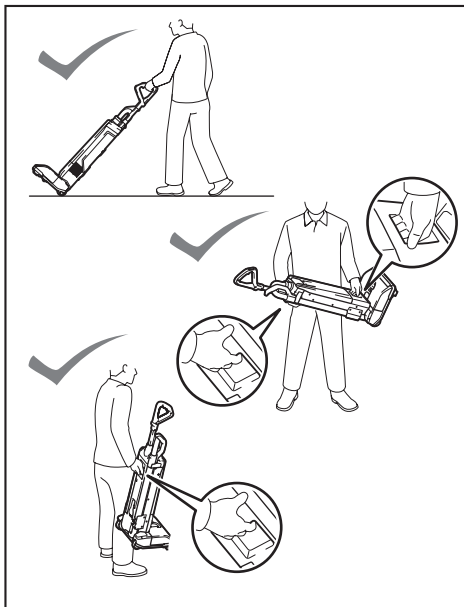

⚠PRECAUCIÓN: Cuando transporte el aparato, asegure el aparato en una posición vertical. De lo contrario, podría ocurrir un accidente por caída.

⚠PRECAUCIÓN: No transporte el aparato mediante otra cosa que no sea el mango portador. De lo contrario, podría ocurrir un accidente por la caída o se podría ocasionar una lesión si el aparato arrancara de forma no intencional.

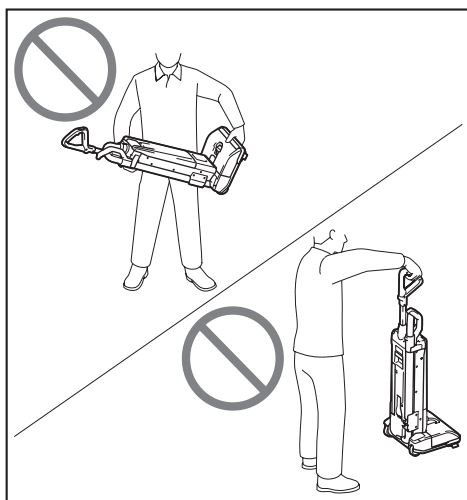

Cómo usar el cepillo lateral

El cepillo lateral es adecuado para limpiar las esquinas de una pared.

Si el cepillo lateral se acorta, lleve el aparato al centro de servicio de Makita para reemplazarlo.

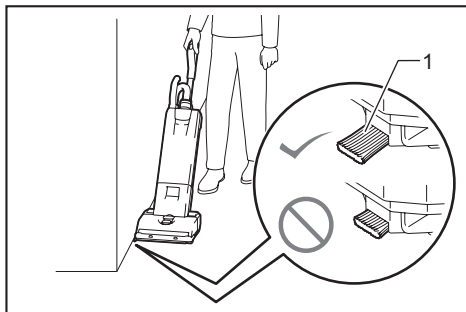

► 1. Cepillo lateral

OPERACIÓN

⚠PRECAUCIÓN: No jale el poste del mango del aparato durante la operación. Hacerlo podría ocasionar perder el control del aparato y ocasionaría una lesión grave.

⚠PRECAUCIÓN: No ponga su mano o pierna por debajo del aparato durante la operación. De lo contrario, podrían ser pellizcados.

Operación con accesorios

⚠PRECAUCIÓN: Mantenga sostenido el mango cuando use los accesorios. De lo contrario, el aparato podría caerse accidentalmente y ocasionar una lesión.

AVISO: Cuando utilice los accesorios, asegure el aparato en una posición vertical. De lo contrario, la rotación del cepillo giratorio podría dañar el piso.

Operación normal de limpieza

1. Sostenga el mango y luego desbloquee la posición vertical.
2. Encienda el aparato. Limpie un piso.

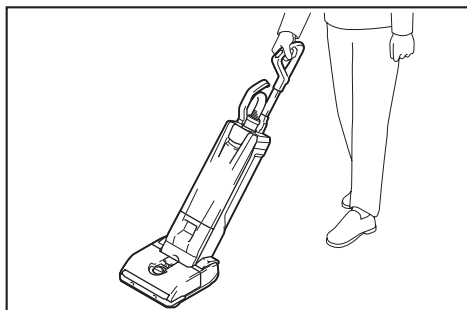

Cómo usar el tubo de aluminio

El tubo de aluminio es adecuado para limpiar habitaciones estrechas o lugares elevados.

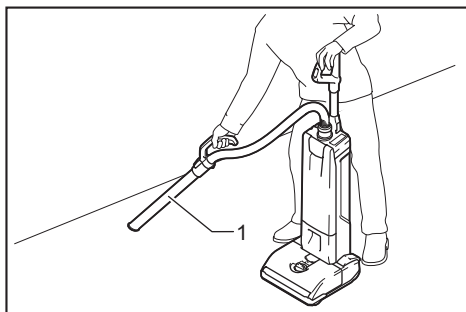

► 1. Tubo de aluminio

Uso de la manguera

La manguera es adecuada para limpiar más cerca con sus manos.

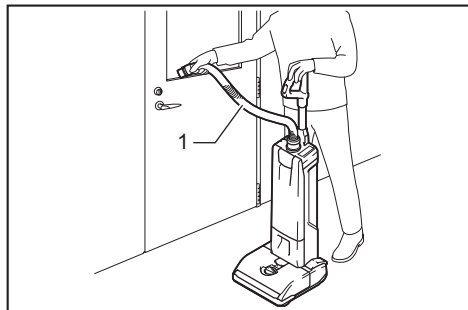

► 1. Manguera

Para usar la manguera, tire del tubo de aluminio de la manguera mientras empuja la palanca. Para instalar la manguera, inserte esta en el tubo de aluminio hasta que haga clic.

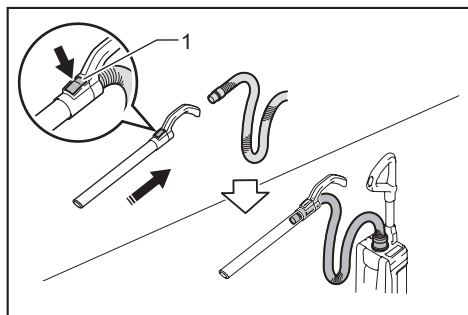

► 1. Palanca

Cómo usar los aditamentos

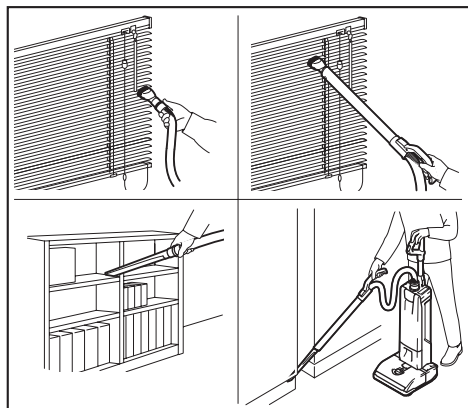

Para instalar el aditamento, gírelo e insértelo firmemente en el tubo de aluminio o en la manguera. Para desconectarlo, retírelo girándolo.

MANTENIMIENTO

PRECAUCIÓN: Asegúrese siempre de que el aparato haya sido apagado y que el cartucho de batería haya sido extraído antes de intentar realizar una inspección o tarea de mantenimiento.

AVISO: Nunca use gasolina, bencina, diluyente (tiner), alcohol o sustancias similares. Puede que esto ocasione grietas o descoloramiento.

Para mantener la SEGURIDAD y FIABILIDAD del producto, las reparaciones, y cualquier otra tarea de mantenimiento o ajuste deberán ser realizadas en centros de servicio autorizados o de fábrica Makita, empleando siempre repuestos Makita.

Almacenamiento

Cuando lo almacene, extraiga los cartuchos de batería y almacene el aparato en una superficie nivelada y en una posición vertical.

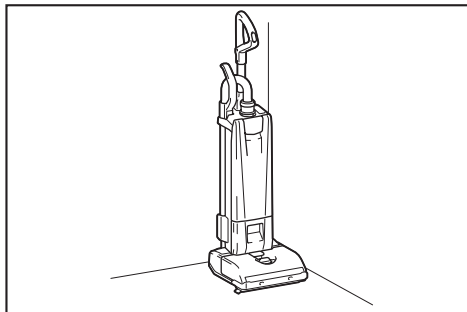

Limpieza del cuerpo del aparato

De vez en cuando, limpie el exterior (cuerpo) de la aspiradora usando un paño húmedo y agua enjabonada.

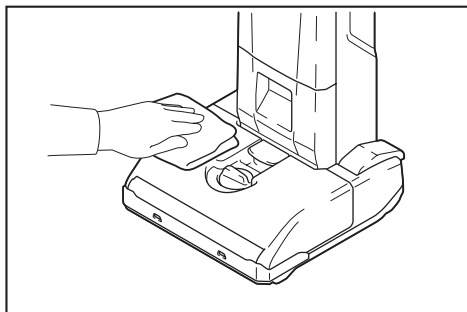

Limpieza del filtro HEPA

⚠ PRECAUCIÓN: No utilice la aspiradora sin un filtro ni continúe usando el filtro sucio o dañado. El polvo o las partículas aspiradas podrían escapar de la aspiradora y causar una enfermedad respiratoria al operador.

AVISO: Para mantener una potencia de succión óptima y un escape limpio, limpie el filtro periódicamente. Si no logra obtenerse una potencia de succión suficiente incluso después de la limpieza, reemplace el filtro con uno nuevo.

AVISO: Para evitar que el filtro se dañe, no utilice las siguientes herramientas o elementos similares para limpiarlo:

- Sacudidor de aire
- Hidrolavadora de alta presión
- Herramientas hechas de materiales duros, como cepillos metálicos

1. Abra la cubierta de la caja para polvo y extraiga la bolsa del filtro.

Libere los ganchos en el filtro y retírela del cuerpo del aparato.

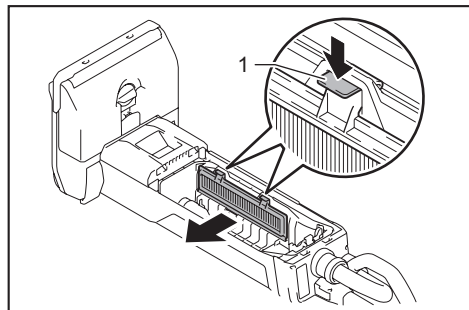

► 1. Gancho

2. Golpee el polvo del filtro. El filtro puede ser lavado con agua. Limpie con agua el polvo y las partículas en el filtro cada 1 o 2 meses. Después de eso, seque por completo el filtro en un lugar a la sombra y bien ventilado para evitar un olor desagradable o un funcionamiento defectuoso.

3. Para instalar el filtro, inserte el lado sin los ganchos en la ranura y luego empuje el filtro hacia adentro hasta que los ganchos queden asegurados con un clic.

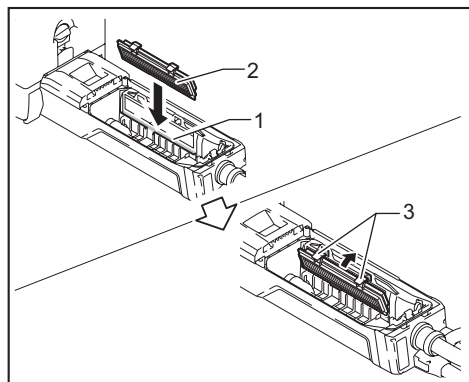

► 1. Ranura 2. Filtro HEPA 3. Gancho

Limpieza del cepillo giratorio

1. Retire la placa inferior y luego extraiga el cepillo giratorio.

Si las cerdas del cepillo giratorio se acortan, pida al centro de servicio de Makita uno nuevo.

Hacer uso del aparato con el cepillo giratorio con cerdas cortas resultará en una recolección deficiente de polvo.

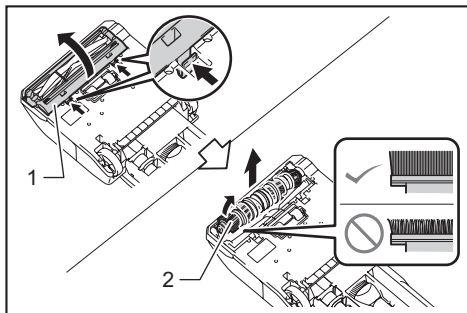

► 1. Placa inferior 2. Cepillo giratorio

2. Retire hilos y cabellos del cepillo giratorio con unas tijeras.

Retire el tapón y limpie los restos.

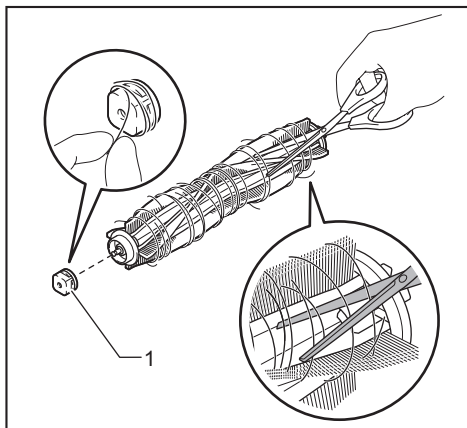

► 1. Tapón

3. Instale el tapón, el cepillo giratorio y la placa inferior en sentido inverso.

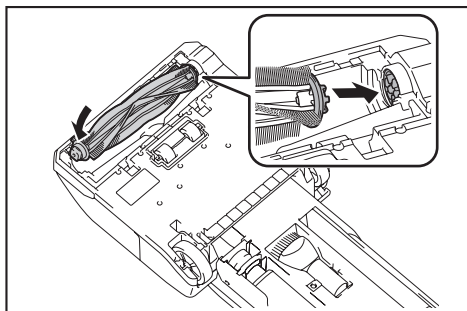

⚠PRECAUCIÓN: Coloque la placa inferior **completamente**. Si el aparato se opera sin la placa inferior, el cepillo giratorio podría desprenderse y ocasionar una lesión.

AVISO: Siempre instale el **cepillo giratorio**. Hacer uso del aparato sin el cepillo giratorio resultará en una recolección deficiente de polvo.

Cómo desatascar obstrucciones

AVISO: No utilice el aparato si la **vía de flujo de admisión está obstruida**. El uso continuo mientras la vía de flujo de admisión esté obstruida resulta en una menor potencia de succión.

1. Retire la placa inferior y luego extraiga el cepillo giratorio.
2. Retire el tubo de aluminio del aparato y de la manguera.
3. Gire la manguera en sentido inverso al de las manecillas del reloj y luego retire la manguera del aparato.
4. Retire la manguera de succión tirando de la pestaña.

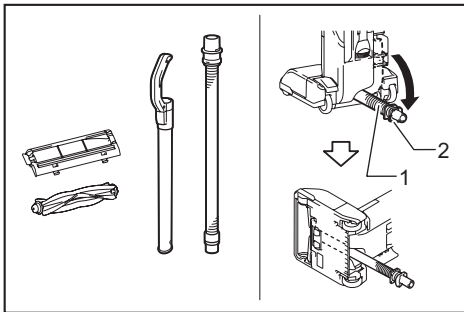

► 1. Manguera de succión 2. Pestaña

5. Inspeccione la vía de flujo de admisión de aire en el interior del tubo de aluminio y de la manguera, así como de la manguera de succión.

Limpie los restos que queden dentro de ellas.

6. Alinee la lengüeta de la manguera de succión con la ranura en la carcasa y deslícela en su lugar.

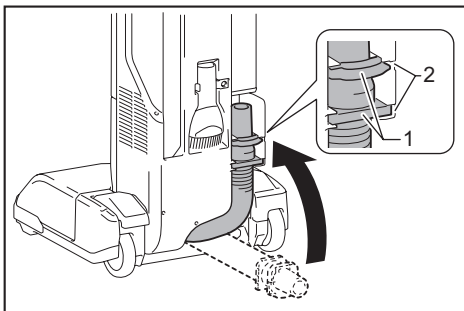

► 1. Lengüeta 2. Ranura

7. Instale la manguera, el tubo de aluminio, el cepillo giratorio y la placa inferior.

⚠PRECAUCIÓN: Instale la manguera y el tubo **firmermente**. De lo contrario, podría ocurrir una fuga de polvo y ocasionar una lesión.

RESOLUCIÓN DE PROBLEMAS

Antes de solicitar alguna reparación, primero realice una inspección por su cuenta. Si detecta algún problema que no esté explicado en el manual, no intente desarmar la máquina. En vez de esto, solicite la reparación a un centro de servicio autorizado de Makita, usando siempre piezas de repuesto Makita.

Síntoma	Causa probable	Solución
No funciona	Los cartuchos de batería no están instalados correctamente.	Instale los cartuchos de batería tal como se describe en este manual.
	Los cartuchos de batería se han agotado.	Cargue los cartuchos de batería.
	El mango no está instalado correctamente.	Instale el mango firmemente como se describe en este manual.
El cepillo giratorio no gira	El aparato está bloqueado en la posición vertical.	Desbloquee la posición vertical del aparato.
	El indicador de error del cepillo giratorio está iluminado.	Inspeccione que no haya algo enredado alrededor del cepillo giratorio (cuerpo, tapón y unión).
Potencia de succión deficiente	El indicador de nivel excesivo de polvo está iluminado.	Reemplace la bolsa del filtro.
	⇒Si reemplazar la bolsa del filtro no resuelve el problema...	Limpie o reemplace el filtro HEPA.
		Inspeccione que no haya restos que obstruyan la manguera y el tubo.
	Hay restos enredados en el cepillo giratorio y la velocidad de giro ha disminuido.	Inspeccione que no haya algo enredado alrededor del cepillo giratorio (cuerpo, tapón, unión).
	La altura del cepillo giratorio es demasiado elevada del piso.	Disminuya la altura del cepillo giratorio.
	Las cerdas del cepillo giratorio se han acortado.	Reemplace el cepillo giratorio. Disminuya la altura del cepillo giratorio.
	El aparato funciona en modo de operación bajo.	Cambie al modo de operación alto.
	El cepillo giratorio no está instalado.	Instale el cepillo giratorio.
	El tubo o la manguera no están instalados correctamente.	Instale el tubo o la manguera firmemente.
Ruido excesivo durante el accionamiento	El aparato funciona en modo de operación alto.	Cambie al modo de operación bajo.
	Hay restos enredados en el cepillo giratorio.	Inspeccione que no haya algo enredado alrededor del cepillo giratorio (cuerpo, tapón y unión).
	La bolsa del filtro está llena de polvo.	Reemplace la bolsa del filtro.
	⇒Si reemplazar la bolsa del filtro no resuelve el problema...	Limpie o reemplace el filtro HEPA.
		Inspeccione que no haya restos que obstruyan la manguera y el tubo.
El indicador de nivel excesivo de polvo parpadea después de usar poco el aparato	La bolsa del filtro está doblada.	Desdoble la entrada de la bolsa del filtro antes de colocarla.
La luz indicadora LED no se enciende	La configuración de la luz indicadora LED está en apagado (OFF).	Durante la operación, mantenga oprimido el botón de verificación de batería/luz indicadora LED para encender luz indicadora LED.
La ruedita se mueve muy poco	Hay restos enredados en la ruedita.	Quite los restos enredados en la ruedita.

ACCESORIOS OPCIONALES

⚠ PRECAUCIÓN: Estos accesorios o aditamentos están recomendados para utilizarse con su herramienta Makita especificada en este manual.

El empleo de cualquier otro accesorio o aditamento puede conllevar el riesgo de lesiones personales.

Utilice los accesorios o aditamentos solamente para su fin establecido.

Si necesita cualquier ayuda para más detalles en relación con estos accesorios, pregunte a su centro de servicio local Makita.

- Boquilla para esquinas
- Cepillo redondo
- Filtro HEPA
- Bolsa del filtro
- Batería y cargador originales de Makita

NOTA: Algunos de los artículos en la lista pueden incluirse en el paquete de la herramienta como accesorios estándar. Éstos pueden variar de país a país.

GARANTÍA LIMITADA DE MAKITA

Ésta Garantía no aplica para México

Consulte la hoja de la garantía anexa para ver los términos más vigentes de la garantía aplicable a este producto. En caso de no disponer de esta hoja de garantía anexa, consulte los detalles sobre la garantía descritos en el sitio web de su país respectivo indicado a continuación.

Estados Unidos de América: www.makitatools.com

Canadá: www.makita.ca

Otros países: www.makita.com

< USA only >

WARNING

Some dust created by power sanding, sawing, grinding, drilling, and other construction activities contains chemicals known to the State of California to cause cancer, birth defects or other reproductive harm. Some examples of these chemicals are:

- lead from lead-based paints,
- crystalline silica from bricks and cement and other masonry products, and
- arsenic and chromium from chemically-treated lumber.

Your risk from these exposures varies, depending on how often you do this type of work. To reduce your exposure to these chemicals: work in a well ventilated area, and work with approved safety equipment, such as those dust masks that are specially designed to filter out microscopic particles.

< Sólo en los Estados Unidos >

ADVERTENCIA

Algunos polvos creados por el lijado, aserrado, esmerilado, taladrado y otras actividades de la construcción contienen sustancias químicas reconocidas por el Estado de California como causantes de cáncer, defectos de nacimiento y otros peligros de reproducción. Algunos ejemplos de estos productos químicos son:

- plomo de pinturas a base de plomo,
- sílice cristalino de ladrillos y cemento y otros productos de albañilería, y
- arsénico y cromo de maderas tratadas químicamente.

El riesgo al que se expone varía, dependiendo de la frecuencia con la que realice este tipo de trabajo. Para reducir la exposición a estos productos químicos: trabaje en un área bien ventilada y póngase el equipo de seguridad indicado, tal como las máscaras contra polvo que están especialmente diseñadas para filtrar partículas microscópicas.

Makita Corporation

3-11-8, Sumiyoshi-cho,
Anjo, Aichi 446-8502 Japan

www.makita.com

885802-938
DVC560-1
EN, FRCA, ESMX
20200630